

| Inhaltsverzeichnis | Seite |
|---|-------|
| Update 2/04 | |
| Marktinformationen | 1 |
| Wohnungsbau | 1 |
| • Baugenehmigungen | |
| • Baufertigstellungen | |
| Der deutsche Fenstermarkt | 2 |
| VEKA-Marktbefragung Juni 2004 | 3 |
| Wirtschafts- und Brancheninformationen | 4-5 |
| Entsorgung von alten Kunststofffenstern | 6-8 |
| | |
| Profilsortiment | 9 |
| Farbsortiment | 9 |
| • Aktualisierung des Standardfarbsortiments | 9-10 |
| • Sondersortiment Unifarben | 11-16 |
| Sortimentsbereinigung | 17 |
| Preisänderungen | 18-20 |
| Korrekturen zur Preisliste | 21-23 |
| Ergänzungen zur Preisliste | 24-29 |



VEKA

1. Wohnungsbau

Nachfolgend erhalten Sie die aktualisierten Informationen zum deutschen Wohnungsbau. Die Entwicklung ist hier inzwischen deutlich positiver als noch zuletzt an dieser Stelle im Update 1/2004 dargestellt. Sowohl die Prognosen 2004 als auch die für 2005 wurden zum Teil deutlich nach oben korrigiert.

Baugenehmigungen (Anzahl Wohnungen in 1000)

| | |
|------|------------------|
| 2001 | 291,1 |
| 2002 | 274,1 |
| 2003 | 296,9 |
| 2004 | 274,4 (Prognose) |
| 2005 | 261,8 (Prognose) |

Quelle: Heinze, Stand: 25.6.2004

Baufertigstellungen (Anzahl Wohnungen in 1000)

| | |
|------|------------------|
| 2001 | 326,2 |
| 2002 | 289,6 |
| 2003 | 268,1 |
| 2004 | 269,3 (Prognose) |
| 2005 | 259,3 (Prognose) |

Quelle: Statistisches Bundesamt, Prognose:
Heinze Stand: 20.9.2004



2. Der deutsche Fenstermarkt

(nach Rahmenmaterial/Angaben in Mio. Fenstereinheiten)

| Jahr | Holz | Kunststoff | Aluminium | Holz/Alu. | Gesamt |
|----------|-------|------------|-----------|-----------|--------|
| 2000 | 4,680 | 10,725 | 3,315 | 0,780 | 19,5 |
| 2001 | 3,520 | 8,640 | 3,040 | 0,800 | 16,0 |
| 2002 | 3,102 | 7,473 | 2,820 | 0,705 | 14,1 |
| 2003 | 2,8 | 7,2 | 2,6 | 0,6 | 13,2 |
| 2004 (e) | 2,8 | 7,4 | 2,4 | 0,6 | 13,2 |

Quelle: VFF
Stand: 12. Mai 2004

In seiner Stellungnahme vom 1. Juni 2004 geht der Verband der Fenster- und Fassadenhersteller e.V. (VFF) davon aus, dass sich der deutsche Fenster- und Fassadenmarkt in diesem Jahr stabilisieren wird. Es wird sogar ein minimaler Zuwachs von 0,2 % erwartet.

Zu den „Motoren dieser Entwicklung“ gehören nach den Worten von Dr. Thomas W. Büttner, Geschäftsführer des VFF, der westdeutsche Markt, der Wohnungsbau und die Renovierung.

Die Anteile der jeweiligen Rahmenmaterialien sollen sich folgendermaßen entwickeln: Aluminium sinkt von 19 % 2003 auf 18 % in 2004. Der Holzanteil bleibt stabil bei 21 %, während Kunststoff seinen Anteil von 54 % auf 56 % in diesem Jahr steigern kann. Holz-Aluminium bleibt stabil bei 5 % Marktanteil.

Damit profitiert das Kunststofffenster einmal mehr überproportional von der Entwicklung am deutschen Fenstermarkt.



3. VEKA-Marktbefragung Juni 2004

Die halbjährlich von VEKA durchgeführte Kundenbefragung hat zu folgenden interessanten Ergebnissen geführt, die wir Ihnen hier auszugsweise vorstellen. Die angegebenen Prozentwerte zeigen an, wie viele der befragten Unternehmen (n=49) zum Zeitpunkt der Befragung der jeweiligen Aussage zustimmen. Zur besseren Beurteilung und Einschätzung werden auch die Werte früherer Befragungen angegeben.

| | Juni 2004 | Dezember 2003 | Juni 2003 | Dezember 2002 |
|---|--------------|------------------|--------------|------------------|
| Die Auftragslage ist gut bis sehr gut | 53,0 % | 63,0 % | 52,0 % | 42,0 % |
| Die durchschnittliche Lieferzeit beträgt bis zu 4 Wochen | 91,8 % | 75,9 % | 90,4 % | 88,0 % |
| Die Marktlage ist zufriedenstellend und besser | 73,5 % | 81,5 % | 59,6 % | 36,0 % |
| Die Fertigfenster-Preissituation ist schlecht/sehr schlecht | 85,7 % | 70,3 % | 88,5 % | 90,0 % |
| Die Ertragslage ist zufriedenstellend oder besser | 55,1 % | 69,8 % | 48,1 % | 44,0 % |
| Das allg. Zahlungsverhalten hat sich verschlechtert | 30,6 % | 25,9 % | 28,8 % | 44,0 % |

Fazit:

Nachdem die Umfrageergebnisse Dezember 2003 deutlich positiv ausgefallen waren, mussten wir bei unserer aktuellen Juni-umfrage feststellen, dass die Bäume nicht in den Himmel wachsen. So wurde bei vielen Bewertungen „zurückgerudert“. Die jetzt ermittelten Zahlen liegen insgesamt gesehen jedoch besser als im Vorjahr (Ergebnis Juni 2003) und geben Hoffnung auf eine sich weiter verbessernde Marktbeurteilung.



4. Wirtschafts- und Brancheninformationen

Nach dem Pleitenrekordjahr 2003 ist die Zahl der **Firmeninsolvenzen** in Deutschland im ersten Halbjahr leicht um 1,7 % auf 19.300 Fälle zurückgegangen. Eine Trendwende bedeutet dies nach Angaben von Creditreform jedoch noch nicht. Positiver Aspekt für das Baugewerbe: Hier schrumpfte die Zahl der Insolvenzen um 7,5 %. Die Schäden durch die Unternehmenszusammenbrüche wurden auf 22,7 Mrd. € beziffert (Vorjahr: 24,8 Mrd. €).

Verspätete Zahlungseingänge von Kunden sind ein zentraler Grund für wirtschaftliche Schwierigkeiten vieler deutscher Unternehmen. Eine europaweite Untersuchung hat ergeben, dass deutsche Unternehmen im Durchschnitt 46 Tage auf die Bezahlung ihrer Rechnung warten müssen. Bei einem Zahlungsziel von 31 Tagen bedeutet dies einen Zahlungsverzug von 15 Tagen. Der europäische Durchschnitt liegt bei 16 Tagen. Als Hauptgrund für den Zahlungsverzug wurden finanzielle Schwierigkeiten der Kunden genannt. Deutsche Unternehmen müssen 2,4 % ihrer Forderungen als Verlust ausbuchen. Zum Vergleich: Dänemark und Schweden 0,7 % und Spanien 3,2 %.

Nach einer repräsentativen Untersuchung der Universität Jena sind 7 Millionen Wohnungen in Deutschland von **Feuchtigkeits- und Schimmelschäden** betroffen. Aus Gründen wie Verharmlosung, Vernachlässigung, Unwissenheit oder mangelndem Kapital schiebt jeder zweite Wohnungsbesitzer die Sanierung dieser Schäden auf. Der Instandsetzungsbedarf beträgt in Deutschland nach Angaben des Bundesamtes für Bauwesen und Raumordnung (BBR) 57 Mrd. €.



Der **Verband Deutscher Makler (VDM)** rechnet vor, dass ein neu errichtetes Einfamilienhaus dem Staat doppelt soviel bringe, wie die öffentliche Hand für die Eigenheimförderung ausgabe. Jeder Euro, den Vater Staat in Form der Eigenheimförderung ausgabe, spüle zwei Euro zurück in die Staatskasse!

Weltweit wurden im vergangenen Jahr 502 Millionen Fenster verkauft. Die **InterConnection Consulting Group (IC)** nennt in ihrer Studie als die größten Märkte:

- | | |
|----------------|-----------------------|
| 1. Asien | 250 Millionen Fenster |
| 2. Europa | 106 Millionen Fenster |
| 3. Nordamerika | 100 Millionen Fenster |

Die größte Wachstumsrate verzeichnete Osteuropa mit 14,8 %, gefolgt von Asien mit 2,4 %.

Die **personenbezogene Wohneigentumsquote** liegt 2003 in Deutschland bei 52 % (Stand 2003). In absoluten Zahlen bedeutet dies, dass 42,5 Mill. Selbstnutzern 40 Mill. Mieter gegenüberstehen. Zu diesem Ergebnis kommt eine Analyse des Forschungsinstituts empirica im Auftrag der Landesbausparkassen.

Die **haushaltsbezogene Wohneigentumsquote** liegt dagegen nach Angaben von LBS Research bei „nur“ 44 %. Der scheinbare Widerspruch wird dadurch aufgeklärt, dass Eigentümerhaushalte größer sind als Mieterhaushalte.

Die größte personenbezogene Wohneigentumsquote hat im Ländervergleich das Saarland mit 66 %, gefolgt von Rheinland Pfalz (63 %) und Baden Württemberg (61 %). Am Ende dieser Tabelle stehen die Stadtstaaten Berlin (16 %) und Hamburg (29 %) sowie Mecklenburg Vorpommern (41 %).



5. Entsorgung von alten Kunststofffenstern

In einer Pressemitteilung vom Juni 2004 (siehe Anlage) informiert der Fenster-Recycling-Service **Rewindo**, dass die Deponien nach dem 31.5.2005 für unbehandelte Abfälle nicht mehr zur Verfügung stehen werden. Rechtliche Grundlage hierfür sind die dann in Kraft tretenden Regelungen der Ablagerungsverordnung und der Technischen Anleitung Siedlungsabfall.

Das bedeutet zum Beispiel, dass Fensterbauer ihre Altfenster dann nicht mehr zur Deponie bringen und dort entsorgen dürfen.

Wir empfehlen Ihnen, soweit dies noch nicht geschehen ist, diesbezüglich rechtzeitig mit dem für Sie zuständigen VEKA Außendienstmitarbeiter Kontakt aufzunehmen und die Möglichkeit einer Entsorgung Ihrer Altfenster aus PVC über VEKA UT zu besprechen.



VEKA

Pressemeldung

Der Countdown läuft. Die Deponien schließen 2005. Neue Verwertungswege durch Kooperation der PVC-Baustoff-Recycling Initiativen.



Bonn, Juni 2004 – Die Zeit läuft. Und damit läuft auch der Countdown für unbehandelte Abfälle. Denn die dürfen nach den Regelungen der Ablagerungsverordnung und der Technischen Anleitung Siedlungsabfall ab dem 1. Juni 2005 nicht mehr auf Deponien entsorgt werden.

Auch PVC-Baustoffe fallen – wie Holz oder Papier – unter dieses Entsorgungsverbot. Betroffen sind ausgediente Fenster- und Türprofile, aber auch Rollläden, Dachbahnen, Bodenbeläge und Rohre aus PVC. Und betroffen sind Abbruch- und Entsorgungsunternehmen, Fensterbauer und sonstige Handwerksbetriebe. Auf solche Unternehmen, die regelmäßig größere Mengen an PVC-Altstoffen zu entsorgen haben, wartet ein logistisches Problem. Und es wartet auf sie eine in ökologischer und ökonomischer Hinsicht sinnvolle Alternative.

Die Wiederverwertung von Altfenstern, -türen oder -rollläden aus PVC ist für die deutschen Kunststoffprofilhersteller kein Neuland. Auch ohne gesetzliche Vorgaben haben sie sich freiwillig zu einer Recyclinginitiative zusammengeschlossen und als Service-Dienstleister in Sachen PVC-Fenster-Recycling die Rewindo GmbH mit Sitz in Bonn gegründet.

Dabei kooperiert die Rewindo mit den namhaften Recyclingunternehmen Tönsmeier Kunststoffe und VEKA Umwelttechnik. Sie stellen die Technik und bundesweite Logistik vom Einsammeln des Materials bis hin zur Wiederaufbereitung und Lieferung des gewonnenen PVC-Recyclats zur Weiterverarbeitung bereit. So sind z. B. Altfenster aus Kunststoff nahezu vollständig recycelbar.



Gewonnen wird aus ihnen wertvoller Rohstoff für neue Fenster und PVC-Produkte. Deshalb ist die werkstoffliche Wiederverwertung auch finanziell oft interessanter als die Entsorgung. Ein wichtiger Schritt in Richtung nachhaltiges Wirtschaften ist es allemal.



Die Rewindo versorgt alle interessierten Unternehmen mit den notwendigen Informationen zum Thema „PVC ins Recycling statt auf die Deponie“. Zusätzlich vermittelt sie auch Kontakte zu den Recyclingsystemen für andere PVC-Baustoffe wie z. B. Bodenbeläge, Dachbahnen oder Rohre. Dadurch wird das Recycling noch effizienter.

Ansprechpartner bei der Rewindo ist Geschäftsführer Michael Vetter. Er hilft Ihnen, rechtzeitig nach Verwertungsalternativen Ausschau zu halten. Die Rewindo GmbH erreichen Sie unter der Telefonnummer 0228 921-2830.

A large, light gray watermark of the VEKA logo is centered on the page. It consists of the word "VEKA" in a bold, sans-serif font, enclosed within a diamond-shaped border made of multiple parallel lines.



1.a. Aktualisierung des Standardfarbsortiments „Nussbaum“ ersetzt „Eiche rustikal“

In regelmäßigen Abständen beobachten wir die Entwicklung unseres Farbsortimentes. Anhand einer „Hitparade“ lassen sich so die favorisierten Farben erkennen.

Im Rahmen dieser Beobachtungen haben wir festgestellt, dass sich die Farbe „Nussbaum“ immer stärkerer Beliebtheit erfreut.

Als Konsequenz aus dieser Entwicklung werden wir unser Standardfarbsortiment per 1. Januar 2005 neu gestalten: „Nussbaum“ wird neu aufgenommen mit dem Vorteil entsprechend kurzer Lieferzeiten. „Eiche rustikal“ gehört dann nicht mehr zum Standardfarbsortiment und wird nur noch als Sonderfolie mit entsprechenden Lieferzeiten von 3 Wochen nach bestätigtem Auftrag erhältlich sein.

Weitere Details entnehmen Sie bitte der nachfolgenden Information.

Damit es keine unliebsamen Überraschungen gibt, bitten wir Sie, diesen Sachverhalt bei Ihren künftigen Planungen und Auftragsbestätigungen zu berücksichtigen.



Angaben zur Standardfolie

Nachfolgende Standardfarben sind bei den vorgesehenen Profilen innerhalb von 5-8 Werktagen nach bestätigtem Auftrag lieferbar.

- Einseitig folierte Profile werden auf weißem Trägermaterial foliert.
- Nachfolgende Profile werden auf einseitigem CO-EX Trägermaterial (je nach Folienfarbe braun bzw. caramel) foliert:
101204, 101205, 102200, 102239, 103201, 103212, 103239, 105200
- Beidseitig folierte Profile der Artikel-Gruppen 101, 102, 103, 105, 107, 108 und 111 werden auf nachfolgenden Trägermaterialien foliert:

| Farbbezeichnung | Renolit Nr. | Trägermaterial |
|-----------------|-------------|----------------|
| braun | 8875.05 | braun |
| mahagoni | 2065.021 | braun |
| nußbaum | 2178.007 | braun |
| mooreiche | 2052.089 | braun |
| golden oak | 2178.001 | caramel |

Diese Regelung betrifft Standard-Fenstersysteme.
Für Sonder- und Spezialsysteme wie TOPLINE NL, Klappladen, SCURO und Danline gelten teilweise andere Standards im Bereich Folierung.

Diese sind auf Anfrage erhältlich.



Angaben zur Sonderfolie

Nachfolgende Sonderfarben sind bei vorgesehenen Profilen innerhalb von 3 Wochen nach bestätigtem Auftrag lieferbar. Einseitig folierte Profile werden auf weißem Trägermaterial foliert.

Beidseitig folierte Profile der Geometrien 101, 102, 103, 105, 107 und 111 werden auf nachfolgende festgelegte Trägermaterialfarben foliert.

Die Trägermaterialfarbe bei Rollladenführungsschienen ist zwischen weiß, caramel und braun wählbar.

| Farbe | Renolit Nr. | Trägermaterial |
|-------------------|-------------|-----------------------------|
| eiche rustikal | 3156.003 | braun |
| streifendouglasie | 3152.009 | caramel |
| douglasie | 3069.037 | caramel |
| antikweiß | 1179.002 | weiß |
| oregon III | 2115.008 | caramel |
| weiß | 9152.05 | weiß |
| eiche hell | 3118.076 | weiß |
| creme-weiß | 1379.05 | weiß |
| bergkiefer | 3069.041 | caramel |
| zinkgelb | 1087.05 | weiß |
| signalblau | 5030.05 | weiß |
| tannengrün | 6125.05 | weiß oder auf Anfrage braun |
| brillantblau | 5007.05 | weiß |
| blaugrün | 6004.05 | weiß |
| stahlblau | 5150.05 | weiß oder auf Anfrage braun |
| feuerrot | 3054.05 | weiß |
| kobaltblau | 5013.05 | weiß |
| rubinrot | 3003.05 | weiß |
| smaragdgrün | 6110.05 | weiß |
| purpurrot | 3081.05 | weiß |
| moosgrün | 6005.05 | weiß oder auf Anfrage braun |
| weinrot | 3005.05 | weiß |
| silbergrau | 7155.05 | weiß |
| achatgrau | 7038.05 | weiß |
| lichtgrau | 7251.05 | weiß |
| papyrusweiß | 9018.05 | weiß |
| anthrazitgrau | 7016.05 | weiß oder auf Anfrage braun |
| schwarzbraun | 8518.05 | braun |



1.b. Sondersortiment Uni-Farben – Erweiterung SL 70 AD

Das Sondersortiment Uni-Farben wurde um den Bereich Softline 70mm AD ergänzt. Ab dem 1. September 2004 gilt folgende neue Regelung:

Für ein ausgewähltes Profil- und Farbsortiment beträgt die Lieferzeit nur noch **8 Werktage**. Dies gilt für **einseitige Folierung auf weißem Trägermaterial**. Damit haben Sie die Möglichkeit, noch schneller als bisher auf die Wünsche Ihrer Kunden zu reagieren.

Weitere Details bezüglich der von dieser Regelung betroffenen Farben und Profile entnehmen Sie bitte der beigefügten Information.



VEKA

Verkaufsleitung/ Ingo Görke

Tel.: 0252629-4122

Fax: 0252629-4980

E-Mail: ingoerke@veka.com

23. August 2004

VEKA-Fensterprofilsysteme

Sehr geehrter Geschäftspartner,

nachfolgend machen wir Sie auf die Erweiterung unseres einseitig folierten Profilsortiments im SOFTLINE 70 mm System aufmerksam.

Ab Anfang September werden die Artikel

101.208 Blendrahmen 67/70 mm

101.214 Blendrahmen 80/70 mm

102.218 Setzpfosten 85/70 mm

103.232 Flügel 80/70 mm

105.232 Haustürflügel 120/70 mm

sowie

102.236 loser Setzpfosten 64/70 mm

(für alle 70 mm AD Systeme)

in einseitig folierter Ausführung in den Farben moosgrün, tannengrün, stahlblau, silbergrau und anthrazitgrau lagermäßig bevorratet.



Die Berechnung der Profile erfolgt zu den Standardfolienpreisen.

Eine Übersicht der gesamten Profilpalette des Sondersortiments liegt diesem Schreiben bei.

Bitte Informieren Sie Ihre entsprechenden Stellen.

Mit freundlichem Gruß

VEKA AG

i.A.

Ingo Görke

Anlage



Angaben zum Sondersortiment

Abgestimmtes Profilsortiment in den Uni-Farben:

- Moosgrün (6005.05)
- Tannengrün (6125.05)
- Stahlblau (5150.05)
- Silbergrau (7155.05)
- Anthrazitgrau (7016.05)

in einseitiger Folierung auf weißem Trägermaterial

Die nachfolgenden Profile der Systeme SOFTLINE AD und TOPLINE AD sind innerhalb von 8 Werktagen nach bestätigtem Auftrag lieferbar.

| TOPLINE AD | SOFTLINE AD 58 mm | Rollladenführungen |
|------------------------------|------------------------------|----------------------|
| 101204 | | 108035 (universal) |
| 101205 | 101085 | 108074 |
| 102200 | 101086 | 108021 |
| 102206 | 102103 | 108058 (universal) |
| 103212 | 102196 | 108090 (universal) |
| 105200 | 103196 | 108091 |
| SOFTLINE AD 70 mm | universelle Profile 58 mm | Aufsatzkästen |
| | | 119334.1 (universal) |
| 101208 | 108081 | 119335.1 (universal) |
| 101214 | 109303 | 119336.1 (universal) |
| 102218 | 109346 | |
| 103232 | 110047 | |
| 105232 | 114011 | |
| | 114012 | |
| universelle Profile 70 mm | | |
| 102236 | | |
| 108077 | | |
| 109437 | | |
| 109030 | | |
| 110011 | | |
| 114201 | | |
| 114202 | | |



Die Dichtungsfarbe des Sondersortiments ist abhängig von der Farbe der Folie: moosgrün, tannengrün, anthrazitgrau und stahlblau = schwarze Dichtung
silbergrau = graue Dichtung

Nachfolgende Profile sind lagermäßig incl. Dichtung lieferbar:

101085 incl. Dichtung 112263

101086 incl. Dichtung 112263

103196 incl. Dichtung 112263 und 112264

101204 incl. Dichtung 112263

101205 incl. Dichtung 112263

103212 incl. Dichtung 112263 und 112264

101208 incl. Dichtung 112263

101214 incl. Dichtung 112263

102236 incl. Dichtung 112263

103232 incl. Dichtung 112263 und 112264

sowie die Rollladenführungen 108035, 108074, 108021,
108058, 108090, 108091



2. Sortimentsbereinigung

Folgende Artikel wurden aus dem Sortiment genommen:

| Art.-Nr. | Bezeichnung | Ersatz |
|-----------------------|--|---|
| 108.032 | Rolladenführung 27/45 mm ohne Dichtung | 108.032 Rolladenführung mit extrudierter Dichtung |
| 109.317 | Abdeckprofil (100 x 14 mm) | 109.178 Abdeckprofil (70 x 14 mm) |
| 117.857 | Abschlussleiste 18/18 mm | 117.974 |
| Verstärkungen: | | |
| 113.012 | | - |
| 113.046 | | - |
| 113.046.2 | | - |
| 113.069.2 | | 113.109 |
| 113.129.3 | | - |
| 113.189 | | - |
| 113.200 | | - |



3. Preisänderungen

Mit dem nachfolgenden Schreiben vom 21. Juli 2004 haben wir Sie auf einige Preisänderungen im Stahlbereich hingewiesen.

Das neue Preisblatt dient zur Aktualisierung/Ergänzung Ihrer Preisliste.



VEKA



Leiter Marketing
Leiter Vertrieb Profile Inland
Bonifatius Eichwald / tba

Tel.: 0252629-4050
Fax: 0252629-4982
E-Mail: beichwald@veka.com

21. Juli 2004

VEKA-Fensterprofilsysteme

Sehr geehrter Geschäftspartner,

im Zuge der Stahlpreisentwicklung machen wir Sie auf nachfolgende Preisänderungen aufmerksam.

Die Bruttolistenpreise der Artikel

Stahlverstärkung: 113.140.3, 113.288,
Arretierungsklammer: 238.040, 238.041, 238.042, 238.043,
Stahlverstärkung: 270.002, 270.011, 270.013

haben sich zum 01.07.2004 erhöht.

Die neuen Bruttolistenpreise entnehmen Sie bitte dem beige-fügten Preisblatt. Die Artikel werden ab dem 01.07.2004 mit den neuen Bruttopreisen berechnet.









Mit freundlichem Gruß

VEKA AG

ppa. Bonifatius Eichwald



Preisänderungen zum 01.07.04

| Zeichnung | Artikel Nr. | Bezeichnung | standard/ weiß | Preis- einheit | VE pro Bund |
|---|-------------|--|-------------------|-------------------|----------------|
|  | 113140.3 | Verstärkung 100/30/3 mm geschlossenes Rohr | 23,85 | pro lfm. | 6,00 |
|  | 113288 | Verstärkung 60/15/1,5 mm für HST für 105.204 | 4,15 | pro lfm. | 24,00 |
|  | 238040 | Arretierungsklammer M 37 (45/7 mm) | 67,50* | pro 1000 Stück | 1000 Stück |
|  | 238041 | Arretierungsklammer K51 plus (62/26 mm) | 73,90* | pro 1000 Stück | 1000 Stück |
|  | 238042 | Arretierungsklammer K 62 (74/3 mm) | 99,50* | pro 1000 Stück | 500 Stück |
|  | 238043 | Arretierungsklammer K 52 (65/14 mm) | 86,80* | pro 1000 Stück | 500 Stück |
|  | 270002 | Verstärkung K 52/K 62 Doppel T 7/8,5/0,6 | 0,87* | pro lfm. | 300,00 |
|  | 270011 | Verstärkung C 3/11/15/ 11/3/0,8 für Nut und Feder 109.019 und Lamelle 118.007 | 1,32* | pro lfm. | 108,00 |
|  | 270013 | Verstärkung 16,5(17,8)/ 21,7/16,5 (17,8)/0,8 mm für Nut und Feder 109.019 | 1,47* | pro lfm. | 120,00 |

4. Korrekturen zur Preisliste

Zur Preisliste haben sich einige Korrekturen/Änderungen ergeben, die wir Ihnen mit den beigefügten Preisblättern mitteilen.











Wir bitten Sie, die entsprechenden Korrekturen/Änderungen, die Sie leicht am Fettdruck erkennen, in Ihre Preisliste zu übertragen.





VEKA



Korrekturen zur Preisliste (Änderungen sind fett gedruckt dargestellt)

| Zeichnung | Artikel Nr. | Bezeichnung | standard/ weiß | einseitig foliert | beidseitig foliert | zzgl. Mehrpreis f. Dichtung | Preis- einheit | VE pro Bund | VE pro Palette |
|---|-------------|--|-------------------|----------------------|-----------------------|--|-------------------|----------------|-------------------|
|  | 103238 | Flügel hflv. 80/70 mm SOFTLINE 70 mm | 8,45 | 10,50 | 12,30 | 1 X 112263 1 X 112264 | pro lfm. | 13,00 | |
| | 105254 | TOPLINE 70er HST Rahmenset Gr. 50 Bauhöhe 2,30 | 505,00 | | | | pro Satz | 1 Stck. | |
| | 105254.1 | TOPLINE 70er HST Rahmenset Gr. 50 Bauhöhe 2,60 | 525,00 | | | | pro Satz | 1 Stck. | |
|  | 108032.1 | Rollladenführung 27/45 mm | 4,35 | | | incl. einextru- dierter grauer Dichtung | pro lfm. | 26,00 | |
|  | 108032.4 | Rollladenführung 27/45 mm | 4,35 | | 6,65 | incl. einextru- dierter schwarzer Dichtung | pro lfm. | 26,00 | |
|  | 108035.1 | Rollladenführung 40/45 mm mit Klipse | 5,50 | | | incl. einextru- dierter grauer Dichtung | pro lfm. | 26,00 | |
|  | 108035.2 | Rollladenführung 40/45 mm universal | 5,50 | | | incl. einextru- dierter grauer Dichtung | pro lfm. | 26,00 | 1.560,00 |
|  | 108035.4 | Rollladenführung 40/45 mm mit Klipse | 5,50 | | 7,90 | incl. einextru- dierter schwarzer Dichtung | pro lfm. | 26,00 | |
|  | 108035.5 | Rollladenführung 40/45 mm universal | 5,50 | | 7,90 | incl. einextru- dierter schwarzer Dichtung | pro lfm. | 26,00 | 1.560,00 |
|  | 108074.1 | Doppelte Rollladenführung 70/45 mm | 8,80 | | | incl. einextru- dierter grauer Dichtung | pro lfm. | 26,00 | |
|  | 108074.4 | Doppelte Rollladenführung 70/45 mm | 8,80 | | 14,80 | incl. einextru- dierter schwarzer Dichtung | pro lfm. | 26,00 | |
|  | 108086.1 | Rollladenführung 27/35,5 mm, | 3,70 | | | incl. einextru- dierter grauer Dichtung | pro lfm. | 26,00 | |
|  | 108086.4 | Rollladenführung 27/35,5 mm, | 3,70 | | 5,80 | incl. einextru- dierter schwarzer Dichtung | pro lfm. | 26,00 | |

Korrekturen zur Preisliste (Änderungen sind fett gedruckt dargestellt)

| Zeichnung | Artikel Nr. | Bezeichnung | standard/ weiß | einseitig foliert | beidseitig foliert | zzgl. Mehrpreis f. Dichtung | Preis- einheit | VE pro Bund | VE pro Palette |
|---|-------------|---|-------------------|----------------------|-----------------------|--------------------------------|-------------------|-----------------|-------------------|
|  | 112258 | Anschlagdichtung 3,5 mm Spalt, grau | 79,00 | | | | pro 100 lfm. | 300,00 | |
|  | 119148 | Stützwinkel 80/117mm für überbaubaren Rollladenkasten | 3,60* | | | | pro Stück | 100 Stück | |
| | 140020 | TL 933 A-HST- Beschlag GR.30 / 2,30 EV 2-FLG. 1 Teil schiebbar | 435,00* | | | | pro Gar- nitur | 1 Gar- nitur | |
| | 140021 | TL 933 A-HST- Beschlag GR.35 / 2,30 EV 2-FLG. 1 Teil schiebbar | 470,00* | | | | pro Gar- nitur | 1 Gar- nitur | |



VEKA

5. Ergänzungen zur Preisliste

Für die auf den folgenden Seiten aufgeführten Artikel gab es zum Zeitpunkt der Preislistenfertigstellung noch keine Preisinformation.



Die fehlenden Daten liefern wir Ihnen hiermit nach.

Bitte fügen Sie die für Sie relevanten Informationen Ihrer Preisliste bei.



VEKA











58 mm Systeme

| Zeichnung | Artikel Nr. | Bezeichnung | standard/ weiß | einseitig foliert | beidseitig foliert | zzgl. Mehrpreis f. Dichtung | Preis- einheit | VE pro Bund |
|---|-------------|---|-------------------|----------------------|-----------------------|--------------------------------|-------------------|----------------|
|  | 103274 | Flügel hflv. 76/58 mm SOFTLINE AD | 7,80 | 9,85 | 11,60 | 1 x 112263 1 x 112264 | pro lfm. | 13,00 |
|  | 105123 | Haustür-Flügel 118/58 mm, SOFTLINE AD | 10,70 | 13,40 | 15,95 | 1 x 112263 1 x 112264 | pro lfm. | 13,00 |
|  | 105124 | Haustür-Flügel 118/58 mm außen öffnend SOFTLINE AD | 11,30 | | 17,85 | 1 x 112263 1 x 112264 | pro lfm. | 13,00 |









VEKA

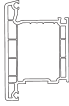





70 mm Systeme

| Zeichnung | Artikel Nr. | Bezeichnung | standard/ weiß | einseitig foliert | beidseitig foliert | zzgl. Mehrpreis f. Dichtung | Preis- einheit | VE pro Bund |
|---|-------------|---|-------------------|----------------------|-----------------------|--------------------------------|-------------------|----------------|
|  | 102237 | Flügelssprosse 64/70 mm, SOFTLINE 70 mm | 8,00 | 11,05 | 13,10 | 2 x 112263 | pro lfm. | 19,50 |
|  | 102238 | Setzpfosten 118/70 mm SOFTLINE 70 mm | 13,05 | 17,00 | 18,85 | 2 x 112263 | pro lfm. | 13,00 |
|  | 102239 | Setzpfosten 85/70 mm, ver- schweißbar mit Schraubkanal TOPLINE AD | 10,25 | 12,85 | 14,50 | 2 x 112263 | pro lfm. | 19,50 |
|  | 103228 | Flügel nflb. 80/70 mm außen öffnend SOFTLINE 70 mm | 9,05 | | 14,65 | 1 x 112263 1 x 112264 | pro lfm. | 13,00 |
|  | 103229 | Flügel nflb. 70/70 mm SOFTLINE 70 mm | 7,80 | 9,75 | 11,45 | 1 x 112263 1 x 112264 | pro lfm. | 13,00 |
|  | 103240 | Flügel hflv. 80/70 mm SOFTLINE 70 mm | 9,60 | 11,80 | 13,60 | 1 x 112263 1 x 112264 | pro lfm. | 13,00 |
|  | 103241 | Flügel nflb. 105/70 mm SOFTLINE 70 mm | 10,50 | 13,90 | 16,80 | 1 x 112263 1 x 112264 | pro lfm. | 13,00 |
|  | 103242 | Flügel nflb. 105/70 mm außen öffnend SOFTLINE 70 mm | 11,40 | | 20,50 | 1 x 112263 1 x 112264 | pro lfm. | 13,00 |
|  | 103272 | Flügel nflb. 70/70 mm SWINGLINE | 7,80 | 9,75 | 11,45 | 1 x 112263 1 x 112264 | pro lfm. | 13,00 |
|  | 103273 | Flügel nflb. 105/70 mm SWINGLINE | 10,50 | 13,90 | 16,80 | 1 x 112263 1 x 112264 | pro lfm. | 13,00 |
|  | 105232 | Haustür-Flügel 120/70 mm, SOFTLINE 70 mm | 12,15 | 14,85 | 17,15 | 1 x 112263 1 x 112264 | pro lfm. | 13,00 |





70 mm Systeme

| Zeichnung | Artikel Nr. | Bezeichnung | standard/ weiß | einseitig foliert | beidseitig foliert | zzgl. Mehrpreis f. Dichtung | Preis- einheit | VE pro Bund |
|---|-------------|---|-------------------|----------------------|-----------------------|---|-------------------|----------------|
|  | 105233 | Haustür-Flügel 120/70 mm außen öffnend | 15,40 | | 24,85 | 1 x 112263 1 x 112264 | pro lfm. | 13,00 |
|  | 107235 | SOFTLINE 70 mm Glasleiste 23,5/21 mm SWINGLINE mit anextrudierter Dichtung | 2,05 | | | incl. anextru- dierter grauer Dichtung | pro lfm. | 78,00 |
|  | 107235 | Glasleiste 23,5/21 mm SWINGLINE mit anextrudierter Dichtung | 2,05 | | 3,85 | incl. anextru- dierter schwarzer Dichtung | pro lfm. | 78,00 |
|  | 107236 | Glasleiste 19,5/21 mm SWINGLINE mit anextrudierter Dichtung | 1,95 | | | incl. anextru- dierter grauer Dichtung | pro lfm. | 78,00 |
|  | 107236 | Glasleiste 19,5/21 mm SWINGLINE mit anextrudierter Dichtung | 1,95 | | 3,70 | incl. anextru- dierter schwarzer Dichtung | pro lfm. | 78,00 |
|  | 107237 | Glasleiste 17,5/21 mm SWINGLINE mit anextrudierter Dichtung | 1,90 | | | incl. anextru- dierter grauer Dichtung | pro lfm. | 78,00 |
|  | 107237 | Glasleiste 17,5/21 mm SWINGLINE mit anextrudierter Dichtung | 1,90 | | 3,50 | incl. anextru- dierter schwarzer Dichtung | pro lfm. | 78,00 |
|  | 107238 | Glasleiste 15,5/21 mm SWINGLINE mit anextrudierter Dichtung | 1,85 | | | incl. anextru- dierter grauer Dichtung | pro lfm. | 78,00 |
|  | 107238 | Glasleiste 15,5/21 mm SWINGLINE mit anextrudierter Dichtung | 1,85 | | 3,40 | incl. anextru- dierter schwarzer Dichtung | pro lfm. | 78,00 |
|  | 109540 | Abdeckprofil TOPLINE HST, Länge 5,05 lfm. | 0,60 | | | | pro lfm. | 101,00 |

70 mm Systeme

| Zeichnung | Artikel Nr. | Bezeichnung | standard/ weiß | einseitig foliert | beidseitig foliert | zzgl. Mehrpreis f. Dichtung | Preis- einheit | VE pro Bund |
|---|-------------|--|-------------------|----------------------|-----------------------|--------------------------------|-------------------|----------------|
|  | 110066 | Fensterbank- anschluß 45 mm für alle 70 mm Systeme | 3,40 | | 5,35 | | pro lfm. | 26,00 |
|  | 110067 | Fensterbank- anschluß 30 mm für alle 70 mm Systeme | 2,60 | | 4,30 | | pro lfm. | 26,00 |
|  | 110068 | Fensterbank- anschluß 20 mm für alle 70 mm Systeme | 1,95 | | 3,85 | | pro lfm. | 26,00 |
|  | 110069 | Fensterbank- anschluß 30 mm für alle 70 mm Systeme | 3,65 | | | | pro lfm. | 26,00 |
|  | 110070 | Fensterbank- anschluß 45 mm für alle 70 mm Systeme, | 3,30 | | 6,45 | | pro lfm. | 26,00 |
|  | 110071 | Regenerat Fensterbank- anschluß 30 mm für alle 70 mm Systeme | 3,40 | | | | pro lfm. | 26,00 |

Rollladenprofile

| Zeichnung | Artikel Nr. | Bezeichnung | standard/ weiß | einseitig foliert | beidseitig foliert | zzgl. Mehrpreis f. Dichtung | Preis- einheit | VE pro Bund |
|---|-------------|---|-------------------|----------------------|-----------------------|---|-------------------|----------------|
|  | 108093.1 | Doppelte Rollladenführung für Insektenschutzrollo nur für M37 | 9,75 | | | incl. anextrudierter grauer Dichtung | pro lfm. | 26,00 |
|  | 108093.4 | Doppelte Rollladenführung für Insektenschutzrollo nur für M37 | 9,75 | | | incl. anextrudierter schwarzer Dichtung | pro lfm. | 26,00 |
|  | 108100 | Abrollleiste für 108.090/091/086, weiß | 1,30 | | | | pro lfm. | 26,00 |
|  | 108100 | Abrollleiste für 108.090/091/086, braun, ohne Gewährleistung | 1,50 | | | | pro lfm. | 26,00 |

VEKA

| Inhaltsverzeichnis | Seite |
|--|-------|
| Update 2/04 | |
| Weitere Anzeigendruckvorlagen erhältlich | 1 |
| Roll-ups auf Leihbasis erhältlich | 2 |
| Neue Profilposter erhältlich | 3 |
| Fächer mit Farbprogramm löst Farbkarte ab | 4 |
| VEKA Homepage und fenster-infoline erweitert | 5 |
| CD-ROM Update Manager in der fenster-infoline | 6 |
| VEKAFORM neuer Name für Zaunsysteme und Multifunktionsprofile | 7 |



Weitere Anzeigendruckvorlagen erhältlich

Die bisher vorliegenden Anzeigendruckvorlagen für lokale Werbemaßnahmen sind um zwei weitere Seiten ergänzt worden. Die zwei Profilsysteme, die hier beworben werden, sind einmal das neue System SOFTLINE 70 sowie das System TOPLINE.

Die emotionale Ansprache der Zielgruppe private Bauherren und Renovierer findet sich auch in den Anzeigen für die Profilsysteme TOPLINE und SOFTLINE 70 wieder. Ebenso die Merkmale des VEKA Werbeauftritts, die Abbildung einer Person in Verbindung mit dem stilisierten Fensterrahmen, sowie eine dazu korrespondierende persönliche Aussage.

Bei beiden Profilsystemen wird in einer weiteren Anzeige ebenfalls das Produkt abgebildet sowie kurz alle wichtigen Vorteile aufgezählt, damit der Endanwender einen Überblick über die Eigenschaften der Profilsysteme erhält. Wenn Sie über die beiliegenden Muster hinaus noch Exemplare für Ihre lokalen Werbemaßnahmen benötigen, können Sie diese direkt bei Frau Bärbel Ruby unter 02526 29-4440 in der VEKA Werbeabteilung anfordern.



Roll-ups auf Leihbasis erhältlich

Die VEKA Marketingabteilung bietet Ihnen mit den nun zur Verfügung stehenden neuen Roll-ups ein interessantes Werbemittel zur Unterstützung von Veranstaltungen wie Messen, Hausmessen oder auch Tagen der offenen Tür an. Die Roll-ups sind im aufgestellten Zustand ca. 80 x 225 cm groß und bilden somit einen hervorragenden Blickfang auf den verschiedensten Events. Aufgrund der Technik der Roll-ups sind sie sehr einfach zu transportieren und aufzubauen. Die folgenden drei Motive stehen Ihnen zur Verfügung: SWINGLINE, die kompatiblen 70mm Profile von VEKA sowie das Anzeigenmotiv zum Thema Wärmedämmung.

Wenn Sie die Roll-ups für sich einsetzen möchten, können Sie sich direkt mit den notwendigen Angaben (gewünschtes Motiv des Roll-ups, Ausleihdauer und Art des Transportes) an Herrn Marco Schramm, Telefon 02526 29-4420 wenden.



Neue Profilposter erhältlich

Zur weiteren Unterstützung Ihrer Vertriebsaktivitäten können Sie auf drei neue Postermotive zurückgreifen, die Fotoaufnahmen der drei kompatiblen 70 mm Systeme von VEKA zeigen. Im Format 50 x 70 cm erhältlich, überzeugen die Poster durch ein modernes Design und ermöglichen gleichzeitig einen detaillierten Einblick in das Innenleben der Profilsysteme. Sie eignen sich hervorragend für Büro- und Verkaufsräume sowie die firmeneigene Ausstellungen.

Frau Bärbel Ruby hilft Ihnen unter 02526 29-4440 gerne weiter, wenn Sie die Poster kostenlos für Ihr Unternehmen bestellen möchten.



Fächer mit Farbprogramm löst Farbkarte ab

Der Anteil an folierten Fenstern steigt stetig, und dem muss man sich nicht nur im Vertrieb, sondern auch im Bereich Marketing und bei den Werbemitteln anpassen. Damit Sie im Verkauf und beim Kundengespräch erfolgreich Originalfolienmuster präsentieren können, stellen wir Ihnen ein neues Tool zur Verfügung, das VEKA Farbprogramm im Fächerformat. Auch beim Fächer haben Sie, wie gewohnt, alle VEKA Standard- und Sonderfarben mit einem Griff parat und können Ihren Kunden die gewünschte Farbe zeigen. Die viele Jahre erfolgreich eingesetzte VEKA Farbkarte wird somit sukzessive abgelöst und steht nur noch in begrenzten Mengen zur Verfügung.

Der größte sichtbare Unterschied besteht im Format, da der Farbfächer mit ca. 7 cm Breite und 15 cm Höhe kleiner aber dafür auch handlicher ist als die alte Farbkarte. Gleichzeitig liegt hier auch ein weiterer Vorteil, da nun alle Folienmuster die gleiche Länge von 15 cm haben und der Endkunde somit einen besseren Eindruck vom gewünschten Farbton bekommt. Der Farbfächer ist im oberen Bereich zusammengeklappt und dadurch können auch sehr gut einzelne Folienmuster präsentiert werden.



Das Layout orientiert sich am neuen Markenauftritt von VEKA, so dass der Fächer mit dem Farbprogramm unmittelbar als VEKA Werbemittel zu erkennen ist. Ab sofort können Sie dieses neue und nützliche Tool zur Unterstützung Ihrer Verkaufsgespräche in der VEKA Marketingabteilung bestellen. Die Kostenbeteiligung pro Stück beträgt € 0,50,-

VEKA Homepage und fenster-infoline erweitert.

Die VEKA Homepage und das Internetportal fenster-infoline sind beide um eine interessante Funktion erweitert worden. Auf beiden Domains ist ab sofort ein so genannter 3D Viewer integriert worden. Das heißt im einzelnen, dass jedes Profilsystem auf der VEKA Homepage, welches in der Rubrik „Produkte“ vorgestellt wird, auch als dreidimensionale Animation aufgerufen werden kann. Der entsprechende Link dafür befindet sich immer auf der rechten Seite unter dem Fließtext zum jeweiligen Profilsystem.

Wenn ein Nutzer der fenster-infoline im Menüpunkt „Fenster-technik“ den Profilkonfigurator startet, kann er jeden beliebigen Schnitt, den er gerade zusammengestellt hat, auch als 3D Grafik darstellen lassen. Abhängig von der Option, die der Nutzer



ausgewählt hat, werden die dreidimensionalen Grafiken unterschiedlich dargestellt. Bei der Auswahl eines unteren Fenster- oder Türschnittes ohne Zusatzprofile, wird auf dem Bildschirm eine 3D Ecke des ausgewählten Systems angezeigt, während man bei einer Zusammenstellung mit Zusatzprofilen nur einen 3D Schnitt angezeigt bekommt.

Wenn sich das zusätzliche Fenster mit der 3D Animation geöffnet hat, stehen dem Anwender weitere Optionen zur Verfügung. Mit Hilfe der linken und rechten Maustaste kann die Grafik gedreht, vergrößert, verkleinert oder aber auch zum späteren Ausdruck abgespeichert werden.

Der 3D Viewer kann im Internet getestet werden unter:
www.veka.de
www.fenster-infoline.de

CD-ROM Update Manager in der fenster-infoline

Für die System CD-ROM für VEKA Partner (Version 4.0) und für die System CD-ROM für Planer/ Architekten (Version 4.0) stehen in den jeweiligen Foren der fenster-infoline Downloadmöglichkeiten zur Verfügung um die Inhalte und Programmtools zu aktualisieren.

Somit sind Sie als Nutzer der genannten CD-ROMs jederzeit in der Lage, mit den aktuellsten Daten und Programmen zu arbeiten. Im Partner Forum lautet der Name des entsprechenden Bereiches "Download & Update", während der vergleichbare Bereich im Architekten Forum "Planungssoftware & Update" betitelt ist.

Alle weiteren notwendigen Schritte werden explizit erklärt, so dass ein Softwareupdate problemlos möglich ist. Voraussetzung für die Nutzung der Downloads ist eine Registrierung im Rahmen der fenster-infoline und eine Installation der entsprechenden CD-ROM auf dem eigenen Computer.

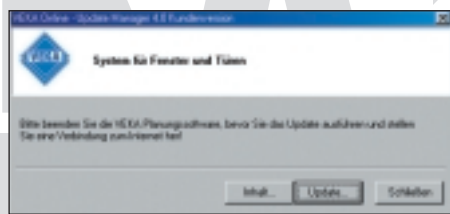

Aktuelle Downloads unter: www.fenster-infoline.de

VEKAFORM neuer Name für Zaunsysteme und Multifunktionsprofile

Die in der letzten Ausgabe des Updates unter dem Namen INNOVA vorgestellten neuen Produktlinien Zaunsysteme und Multifunktionsprofile werden ab sofort unter dem Namen VEKAFORM vermarktet.

Die Bezeichnung VEKAFORM ermöglicht von vorne herein eine unmittelbare Zuordnung der Produkte zur Marke VEKA. Ähnlich wie bei der Bezeichnung VEKAPLAN für die Plattensysteme, stellt diese Zusammensetzung des Namens zwei Dinge sicher: Zum einen eine Systematik in der Bezeichnung der verschiedenen Produktlinien und, zum anderen, eine rechtliche Absicherung gegen Produkte mit eventueller Namensgleichheit durch die Voranstellung von VEKA als geschützte Marke.

Weitere Informationen erhalten Sie beim zuständigen Produktmanager, Herrn Klaus Möllenbeck, unter Telefon 02526 29-4105 und unter www.vekaform.de.



Inhaltsverzeichnis

Update 2/04

| | |
|---------------------------------|------|
| Endstücke für losen Setzpfosten | 1-3 |
| Nebeneingangstür | 4-5 |
| Zusatzprofile | 6-11 |
| Doppelte Rollladenführung | 12 |

Seite



Endstücke für losen Setzpfosten 102.219

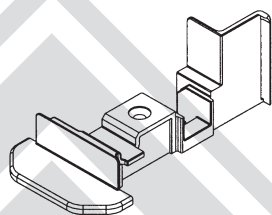

Endstück einteilig
109.519

Farben: weiss, braun, ockerbraun

passend für Flügel
**SOFTLINE 70 AD
SWINGLINE**

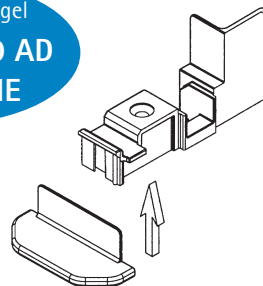

Endstück zweiteilig
Innenteil 109.507.3

Farbe: weiss

Aussenteil 109.507.2

Farben: braun, ockerbraun, schwarz,
silbergrau, tannengrün

NEU
lieferbar
09/2004

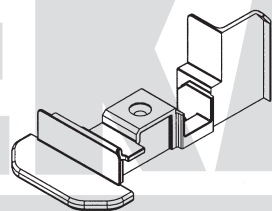

Endstück einteilig
109.509

Farben: weiss, braun, ockerbraun

passend für Flügel
TOPLINE AD

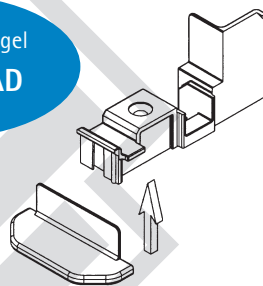

Endstück zweiteilig
Innenteil 109.507.4

Farbe: weiss

Aussenteil 109.507.2

Farben: braun, ockerbraun, schwarz,
silbergrau, tannengrün

NEU
lieferbar
09/2004

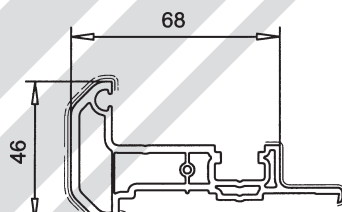

Losser Setzpfosten 46mm
(für Falzhebel)
102.219

Ausführung: weiss

Folie einseitig — — — — —

Folie beidseitig —————

Copyright by VEKA AG



Endstücke für losen Setzposten 102.236

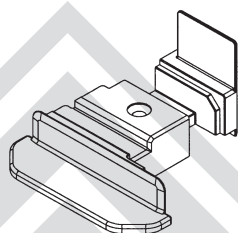

Endstück einteilig
Art.-Nr. 109.524
Farben: weiss, braun, ockerbraun

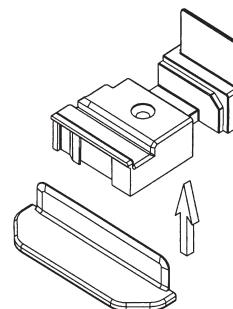

Endstück zweiteilig
Innenteil 109.508.3
Farbe: weiss
Aussenteil 109.508.2
Farben: braun, ockerbraun, schwarz,
silbergrau, tannengrün

NEU
lieferbar
09/2004

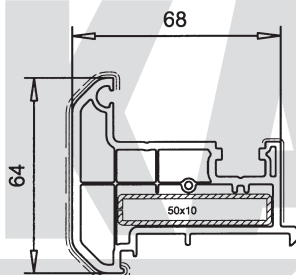

Loser Setzposten 64mm
für Falzhebel / Griffolive beidseitig
102.236

Ausführung: weiss
Folie einseitig
Folie beidseitig

Endstücke für losen Setzpfosten 102.215

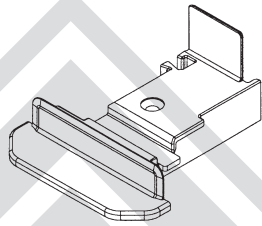

Endstück einteilig

Art.-Nr. 109.520

Farben: weiss, braun, ockerbraun

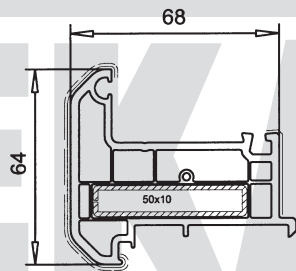

Losser Setzpfosten 64mm

(für Griffolive beidseitig)

Art.-Nr. 102.215

Ausführung: weiss

Folie einseitig - - - - -

Folie beidseitig _____

Nebeneingangstür

Profilübersicht M.1:2 Bodenschwelle

Nebeneingangstür als 1flg. Drehkipp - Tür

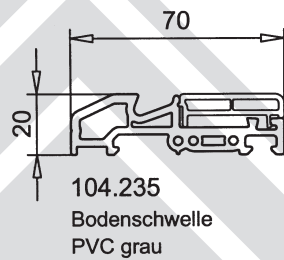

104.236
Schwellenfüllprofil
PVC grau

104.235
Bodenschwelle
PVC grau

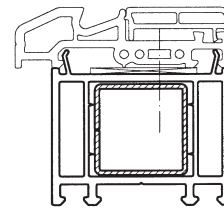

114.011
Verbreiterung
Stahl 113.025

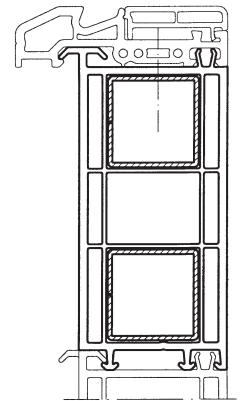

109.437
Balkonanschlussprofil
Stahl 113.025

Explosionszeichnung
M.1:2

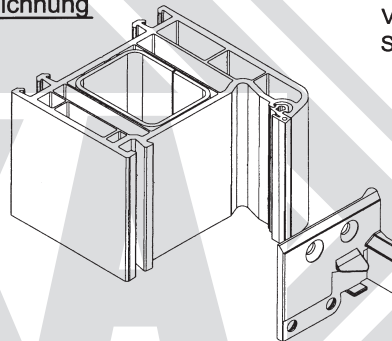

Schwellenhalter
Dichtplatte

Verbinderset
106.080 (Paar)

106.077.1 Schwellenhalter incl.
aufgeklebter Dichtplatte,
blau passiviert.
106.079 Dichtstopfen

104.235
konturgefräst

104.236

Dichtstopfen

Alu Wassernase

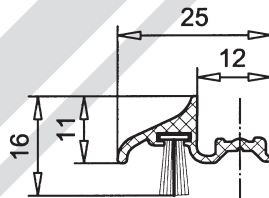

104.237
Alu
Farben: EV1,
weiss / braun
pulverbeschichtet



112.165
Bürstendichtung Cut Fin
schwarz

Copyright by VEKA AG



Nebeneingangstür

Bodenschwelle

104.235 / 104.236

DK Tür sowie Stulptür

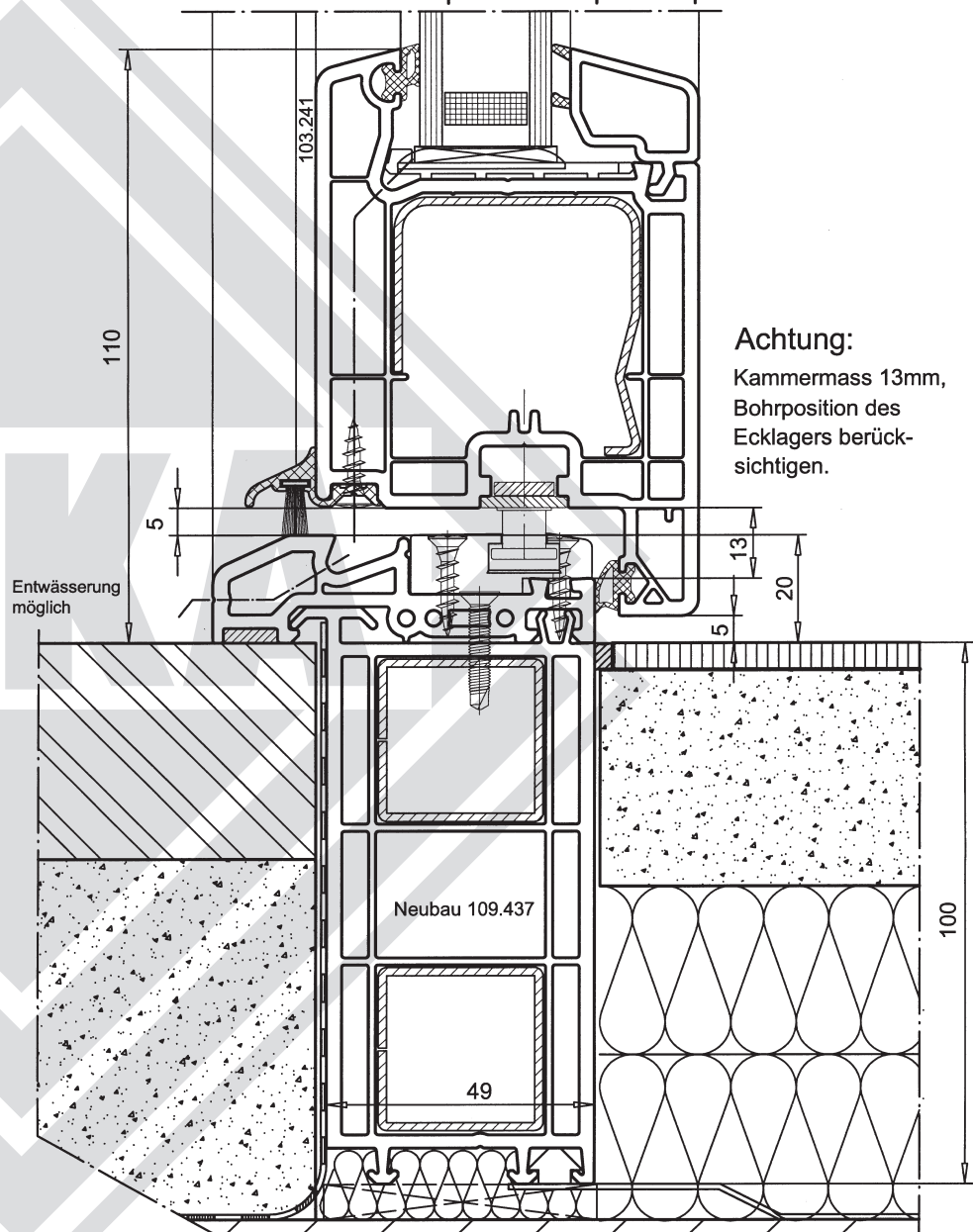
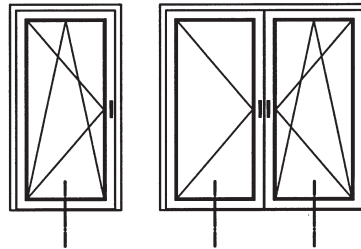

Copyright by VEKA AG

Zusatzprofile

Rolladenführung

108.032

M. 1:1

Bestand

NEU
nach Änderung
mit einextrudierter
Dichtung

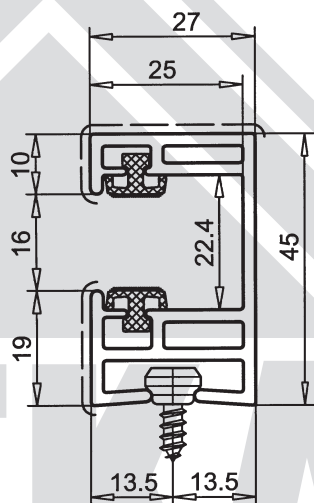

Rolladenführung

Art.-Nr. 108.032

Einlauftrichter gerade Art.-Nr.108.033

Gleitgummi Art.-Nr.112.045

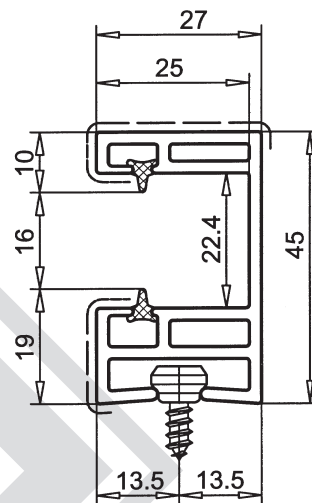

Rolladenführung

für Ausführung weiss:

Art.-Nr. 108.032 100 11 Dichtlippe, grau

Art.-Nr. 108.032 400 11 Dichtlippe, schwarz

Einlauftrichter gerade Art.-Nr.108.033

Einlauftrichter
108.033

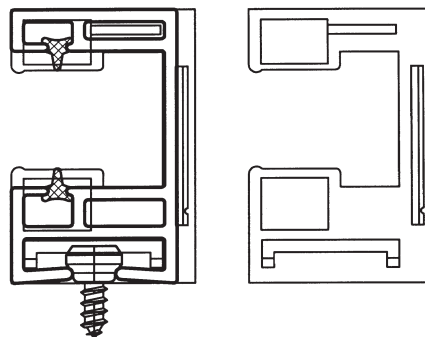

Copyright by VEKA AG

Ausführung: weiss
Folie -----



Zusatzprofile

Aufbauprofil 108.008

M. 1:1

Bestand

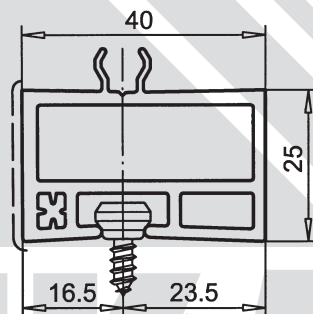

Aufbauprofil
Art.-Nr. 108.008
für Art.-Nr. 108.005 / 014 / 062.2

NEU

nach Änderung

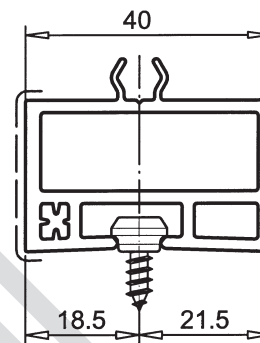

Aufbauprofil
Art.-Nr. 108.008
für Art.-Nr. 108.035.2

Ausführung: weiss
Folie — — — —

Zusatzprofile

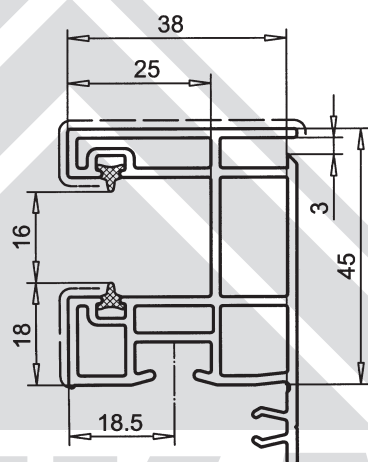
 Rollladenführung
 108.035
 M. 1:1

 Rollladenführung
 für Ausführung weiss:

Art.-Nr. 108.035 100 11 Dichtlippe, grau

Art.-Nr. 108.035 400 11 Dichtlippe, schwarz

Einlauftrichter, gerade für R/L Art.-Nr. 108.075 oder Art.-Nr. 108.088

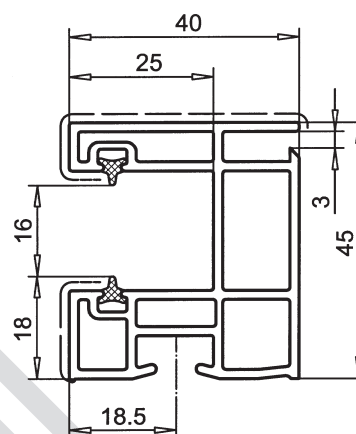
Einlauftrichter, ausgenommen Art.-Nr. 108.094

 Rollladenführung
 für Ausführung weiss:

Art.-Nr. 108.035 200 11 Dichtlippe, grau

Art.-Nr. 108.035 500 11 Dichtlippe, schwarz

Nur bei weiss extrudierten Profilen sind wahlweise graue oder schwarze anextrudierte Dichtungen möglich. Bei folierten Profilen richtet sich die Farbe der Dichtungen nach dem Trägermaterial!

Weisses Trägermaterial



graue Dichtung.

Nicht weisses Trägermaterial

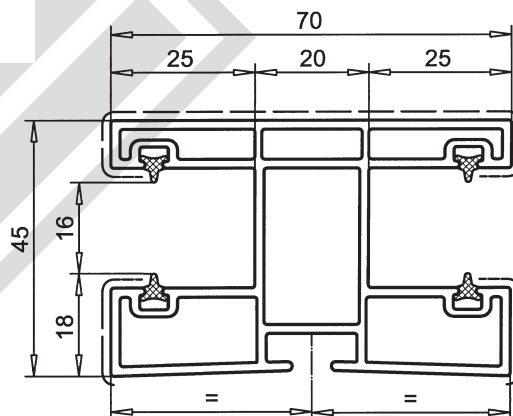

schwarze Dichtung.

 Doppelte Rollladenführung
 für Ausführung weiss:

Art.-Nr. 108.074 100 11 Dichtlippe, grau

Art.-Nr. 108.074 400 11 Dichtlippe, schwarz

Einlauftrichter, gerade Art.-Nr. 108.075

Zusatzprofile

Profilübersicht M. 1:1

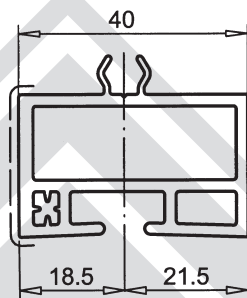

Aufbauprofil
Art.-Nr. 108.008
für Art.-Nr.108.035.2 / 086

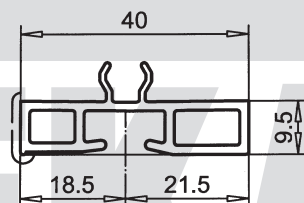

Aufbauprofil
Art.-Nr. 108.087
für Art.-Nr.108.035.2 / 086

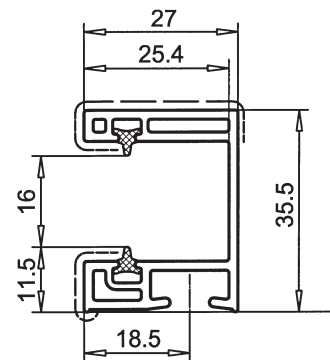

Rolladenführung

für Ausführung weiss:

Art.-Nr. 108.086 100 11 Dichtlippe, grau

Art.-Nr. 108.086 400 11 Dichtlippe, schwarz

Einlauftrichter, gerade Art.-Nr.108.089

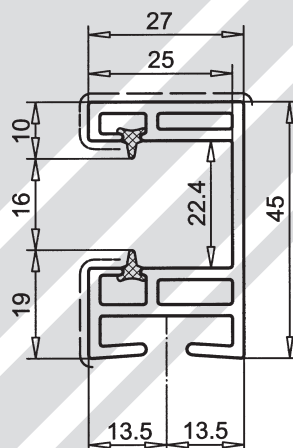
Rolladenführung
für Ausführung weiss:

Art.-Nr. 108.032 100 11 Dichtlippe, grau

Art.-Nr. 108.032 400 11 Dichtlippe, schwarz

Einlauftrichter, gerade Art.-Nr.108.033

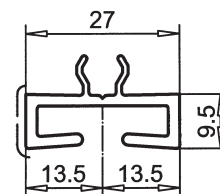

Aufbauprofil

Art.-Nr. 108.036

für Art.-Nr. 108.032 / 034 / 038

Zusatzprofile

Profilübersicht
 Rollladenführung 108.086
 Abrollleiste 108.100

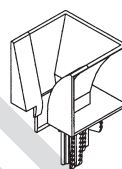
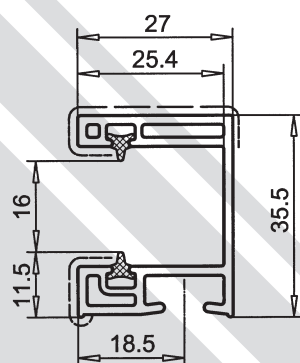

108.089
weiss

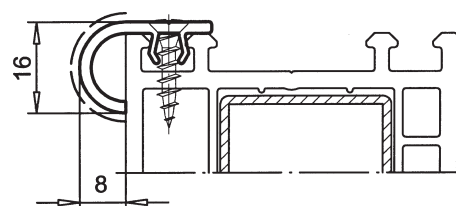

Abrollleiste
 Art.-Nr. 108.100

Rollladenführung

für Ausführung weiss:

Art.-Nr. 108.086 100 11 Dichtlippe grau

Art.-Nr. 108.086 400 11 Dichtlippe schwarz

Einlauftrichter gerade Art.-Nr. 108.089, weiss

Einlauftrichter
nicht ausgenommen
 Art.-Nr. 108.089

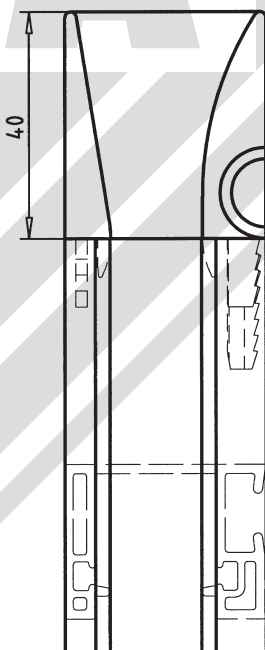

Abrollleiste
 Art.-Nr. 108.100

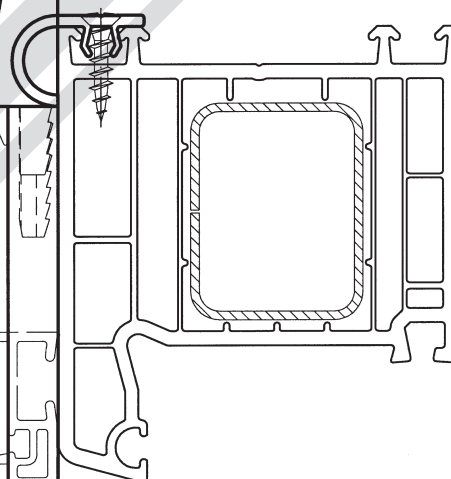

Zusatzprofile

Profilübersicht M. 1:1

nur für Rollladenstab K51

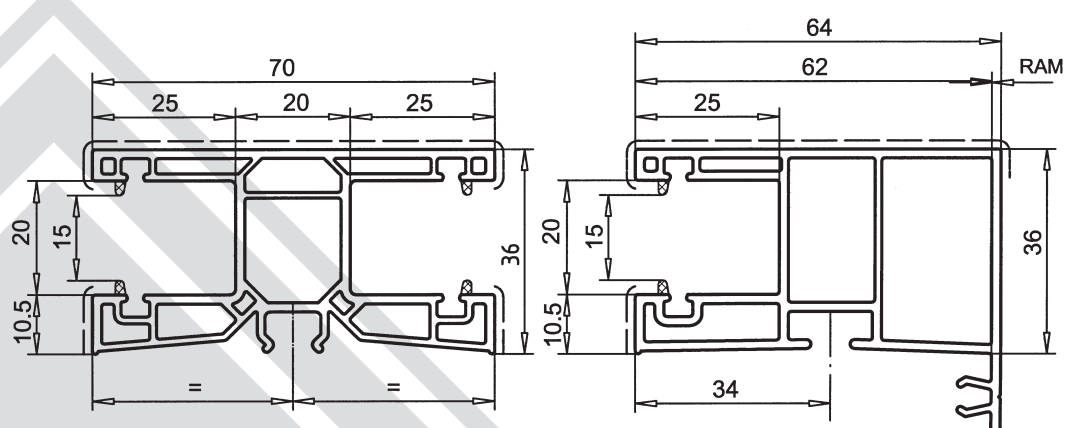

Doppelte Rollladenführung
für Ausführung weiss:

- Art.-Nr. 108.091 100 14 Dichtlippe grau
- Art.-Nr. 108.091 400 14 Dichtlippe schwarz
- Einlauftrichter Art.-Nr. 108.104

Rollladenführung
für Ausführung weiss:

- Art.-Nr. 108.090 100 14 Dichtlippe grau
- Art.-Nr. 108.090 400 14 Dichtlippe schwarz
- Einlauftrichter Art.-Nr. 108.103

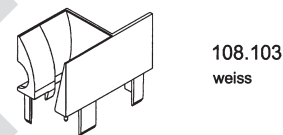
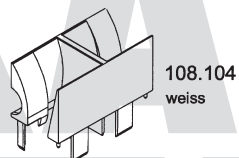

Einlauftrichter ausgenommen
Art.-Nr. 108.103 / 108.104

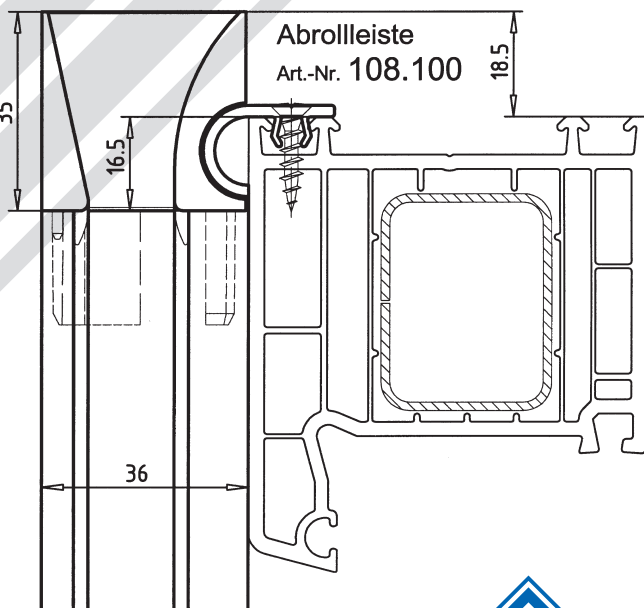

Copyright by VEKA AG

Ausführung: weiss
Folie — — — —



108.011

Doppelte Rolladenführung
 Alu
 M. 1:1

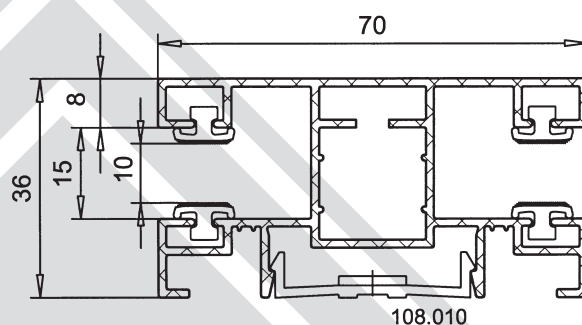

108.010

NEU

Doppelte Rolladenführung

für M37 / K51

Art.-Nr. **108.011**

passend zu 108.009

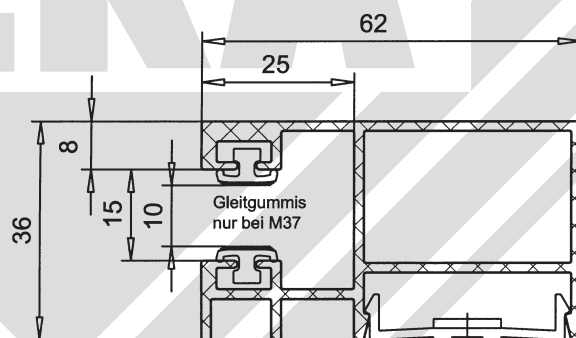
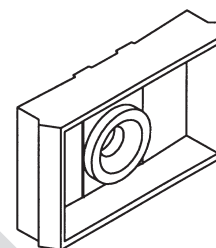
Farben: Alu roh, weiss, braun,
E6/EV1 (silber eloxiert)Gleitgummis
nur bei M37**Klemmteil**

für 108.009

Art.-Nr. **108.010****Alu Rolladenführung**

für M37 / K51

Art.-Nr. **108.009**Farben: Alu roh, weiss, braun,
E6/EV1 (silber eloxiert)**Gleitgummi beflockt**

für 108.009

Art.-Nr. **112.027**

Farbe: schwarz