



Das Qualitätsprofil  
★★★★★★

# VEKA UPDATE online

Nr. 5 / November 2010

## TECHNIK

**VEKA UPDATE online**  
TECHNIK  
Nr. 5 / November 2010

**1. VEKA TEC-Tagungen 2011**  
Nächstfolgende Informationen sind Sie über die Orte und Termine der VEKA TEC-Tagungen 2011.

**Sendenhorst**  
Do, 01. März 2011  
Fr, 02. März 2011  
Sa, 03. März 2011  
So, 04. März 2011

**Leipzig**  
Fr, 22. März 2011

**Frankfurt**  
Fr, 01. April 2011



Wir möchten Sie bereits jetzt bitten, sich die Termine in Ihren Kalender zu notieren und gegebenenfalls zu reservieren. Eine Einladung mit weiteren Informationen bezüglich Ablauf, Tagesordnung, Anmeldung etc. erhalten Sie wie 2010 rechtzeitig vor den Terminen per E-Mail.

VEKA AG · Dieselstraße 8 · 48324 Sendenhorst · Tel. 02526 29-0 · Fax 02526 29-3710 · www.veka.de · Ein Unternehmen der Laumann Gruppe

## VERTRIEB

**VEKA UPDATE online**  
VERTIEB  
Nr. 5 / November 2010

Auf den nachfolgenden Seiten finden Sie eine aktuelle Präsentation der vier nächsten Branchenkonferenzen für Fenster, Türen und Fassaden. Welche wird auf der Basis der vom Marktforschungs-Institut Nielsen durchgeführten Studie über die Qualität der aktuellen Fenster- und Türenqualität informiert und eine Prognose für 2011 abgibt.

Abschließend erhalten Sie zwei Seiten mit Informationen über Ausstellungen in unserer Preview. Bitte legen Sie diese Informationen Ihren Kollegen für den Kaufprozess für sie vor.

Bitte beachten Sie ebenfalls die mit diesem VEKA Update verbundene Betriebsanleitung für Profilschlösser.



VEKA AG · Dieselstraße 8 · 48324 Sendenhorst · Tel. 02526 29-0 · Fax 02526 29-3710 · www.veka.de · Ein Unternehmen der Laumann Gruppe

## MARKETING

**VEKA UPDATE online**  
MARKETING  
Nr. 5 / November 2010

**1. VEKA Partnerseminare 2010/2011: Angebot stark erweitert**

**Fragekatalog erweitert in Kette**  
Der VEKA-Kundenkatalog wird von nun an über ein wichtiges Bauteil in der VEKA-Produktkette erweitert: die Fragekataloge. Sie ermöglichen Ihnen als VEKA-Partner, in geringen Kapazitäten an qualifizierten Fachkräften (Beratungsangehörigen) zu den unterschiedlichsten Themenstellungen.

Das Programmkatalog mit allen Seminarveranstaltungen des nächsten Jahres wird in den nächsten Tagen an alle VEKA-Partner versandt. Es ermöglicht Ihnen, die unterschiedlichen Seminare in Ihre eigenen Schulungsprogramme zu integrieren und sie in Ihre Auf- und Ausbau des Vertriebs, sowie der neuen Themenbereiche „Innenverkleidungen“, „Dachfenster“ und „Klebefenster“ zu integrieren.

Zum Thema Unternehmensaufträge bieten wir Ihnen nach 10. Dezember dieses Jahres (10. und 11. 12.) die Seminare „Das Unternehmensauftrag“ und „Das Unternehmen“ an. Gerne können Sie sich bei Interesse mit „My Partner“ in Kontakt setzen. Sie sind bei Interesse mit dem 2010/2011-Marketing-Fachforum direkt in einem der nächsten Monate in Sendenhorst.

Das Seminar 2011 beschäftigt sich mit weiteren Marketing- und Vertriebsstrategien für die Fenstertürenbranche und die Ausbaugeschäfte. Über den 10. und 11. 12. 2010 werden eine mehrstündige Ausbildung für Unternehmensaufträge angeboten.

Aufbau und Struktur der mehrstündigen Seminare sind die besten Beispiele für eine erfolgreiche „Auslösung von Verkäufen“. An diesem 1. Tag wird in einem praktischen Workshop der Aufbau eines zielgruppenorientierten Toolkits für den Verkauf von Fenstern und Fassaden geübt.

Geht es um das Programm, wie gewohnt durch aktuelle Veranstaltungen zu Themen wie z.B. „Zertifizierung von 2011“ und „Zertifikat“ und natürlich die „ISO 9001“ sowie weitere Trainings zum erfolgreichen Marketing und dem Aufbau der Branche in Marketing.

Das vollständige Übersicht über alle Seminare und andere Themen für auf den nachfolgenden Seiten und auf der jeweiligen Internetseite.

Für Rückfragen und weitere Informationen steht Ihnen das Marketing-Team unter der Nummer 02526-29440 gerne zur Verfügung.



VEKA AG · Dieselstraße 8 · 48324 Sendenhorst · Tel. 02526 29-0 · Fax 02526 29-3710 · www.veka.de · Ein Unternehmen der Laumann Gruppe



# VEKA UPDATE online

Nr. 5 / November 2010

**Inhalt:** SEITE

## TECHNIK

1. VEKA TEC-Tagungen 2011	1
2. Termine/Veranstaltungen	2
3. Literaturempfehlung: • Leitfaden zur Montage von Fenstern und Haustüren	3
4. Produktmanagement Auslaufartikel/Neuprodukte	4

## VERTRIEB

1. Fenster- und Türenmarkt Deutschland 2010/11	14
2. Preislistenänderungen	16

## MARKETING

1. Partnerseminare	18
--------------------	----

### Hinweis zur Nutzung:

Um das VEKA UPDATE-Lesen für Sie noch praktischer zu gestalten, haben wir die einzelnen Themen mit dem Inhaltsverzeichnis verlinkt: Mit einem Mausklick auf das entsprechende Thema gelangen Sie direkt auf die Seite, die Sie am meisten interessiert. Um zurück zum Inhaltsverzeichnis zu wechseln, klicken Sie einfach auf den „Zurück“-Button unten rechts auf der jeweiligen Seite.

# VEKA UPDATE online

TECHNIK

Nr. 5 / November 2010

## 1. VEKA TEC-Tagungen 2011

Nachfolgend informieren wir Sie über die Orte und Termine der VEKA TEC-Tagungen 2011.

### Sendenhorst

Do., 10. März 2011  
Fr., 11. März 2011  
Do., 17. März 2011  
Fr., 18. März 2011

### Leipzig

Fr., 25. März 2011

### Frankenthal

Fr., 01. April 2011



Wir möchten Sie bereits jetzt bitten, sich die Termine in Ihrem Kalender zu notieren und gegebenenfalls zu reservieren.

Eine Einladung mit weiteren Informationen bezüglich Ablauf, Tagesordnung, Anmeldung etc. erhalten Sie wie üblich rechtzeitig vor den Veranstaltungen Anfang 2011.



# VEKA UPDATE online

## TECHNIK

Nr. 5 / November 2010

## 2. Termine und Veranstaltungen

Datum	Termin / Veranstaltung
19.-20.11.2010	3. EffizienzTagung Bauen + Modernisieren, Hannover
17.-22.01.2011	Bau 2011, München
14.-17.02.2011	ZOW Bad Salzuflen; Zuliefermesse für die Möbelindustrie
12.-20.02.2011	Mitteldeutsche Handwerksmesse, Leipzig
10.03.2011	VEKA TEC-Tagung, Sendenhorst
11.03.2011	VEKA TEC-Tagung, Sendenhorst
16.-22.03.2011	Internationale Handwerksmesse, München
17.03.2011	VEKA TEC-Tagung, Sendenhorst
18.03.2011	VEKA TEC-Tagung, Sendenhorst
15.03.2011	VEKA TEC-Tagung, Leipzig
25.-27.03.2011	9. BauMesse NRW in Dortmund
01.04.2011	VEKA TEC-Tagung, Frankenthal
19.-21.05.2011	ETH Energietage Hessen 2011, Wetzlar
20.-21.05.2011	VFF Jahreskongress, München
16.-18.06.2011	WOWEX – Fachmesse und Kongress für die Wohnungswirtschaft, Köln
10.-14.01.2012	Deubau 2012, Essen
28.02.–03.03.2012	R+T, Stuttgart
21.–24.03.2012	fensterbau/frontale, Nürnberg
09.–12.10.2012	Security 2012, Essen
Oktober 2012	glasstec 2012, Düsseldorf



# VEKA UPDATE online

**TECHNIK**

Nr. 5 / November 2010

## 3. Literaturempfehlung

### Leitfaden zur Montage von Fenstern und Haustüren

Diese Richtlinie gibt zu allen wichtigen Arbeitsschritten ausführliche Hinweise. Dabei sind alle gesetzlichen Regelungen für diesen Arbeitsbereich und die neusten Erkenntnisse über den Einfluss der Einbausituation auf die Lebensdauer von Fenstern berücksichtigt.

Im Auftrag der Bundesverbände wurde sie vom Institut für Fenstertechnik in Rosenheim erarbeitet. Für alle Fensterbauenden Handwerke gibt es damit ein einheitliches, technisches Regelwerk, das zur reibungs- und risikolosen Abwicklung von Aufträgen ganz wesentlich beitragen kann.

**Broschiert:** 277 Seiten**Verlag:** Verlagsanstalt Handwerk**Auflage:** 5. Auflage (Mai 2010)**Sprache:** Deutsch**ISBN-10:** 3869500824**ISBN-13:** 978-3869500829**Größe und/oder Gewicht:** 21,1 x 16,7 x 2,8 cm**Preis:** 35 Euro inkl. MwSt.



# VEKA UPDATE online

## TECHNIK

Nr. 5 / November 2010

### 4. Produktmanagement

#### 4.1 Auslaufartikel/Neuprodukte

Nachfolgend informieren wir Sie über Auslaufartikel und nennen Ihnen Auslauftermine und Ersatzartikel.

Auslaufartikel	Auslauftermin	Ersatz-/Neuartikel
111.010 AS-Blendrahmen, 105 mm (s. 4.1.1)	ca. 4. Quartal 2010 nach Abverkauf	kein Ersatz
Folie Nogal Toscana 2167.003	ca. Ende 2010 nach Abverkauf	COVA Shogun AD 49195-011
Folie Sierra 2167.009	ca. Ende 2010 nach Abverkauf	COVA Shogun AC 49197-011
Folie Nevada 2167.010	ca. Ende 2010 nach Abverkauf	COVA Shogun AF 49198-011
Dichtung 112.258 (s. 4.1.2.)	ca. Ende 2010 nach Abverkauf	112.458 (s. 4.1.2)
Dichtung 112.285 (s. 4.1.2)	ca. Ende 2010 nach Abverkauf	kein Ersatz
Dichtung 112.256 (s. 4.1.2)	ca. Ende 2010 nach Abverkauf	112.456 (s. 4.1.2)
Dichtung 112.268 (s. 4.1.2)	ca. Ende 2010 nach Abverkauf	112.468 (s. 4.1.2)
Beschlagsschraube 141.001.020.000	ca. Ende 10/2010 nach Abverkauf	141.001.022.000 141.001.025.000 (s. 4.1.3)
146.103 doppels. Klebeband	ca. Ende 2010 nach Abverkauf	kein Ersatz





# VEKA UPDATE online

## TECHNIK

Nr. 5 / November 2010

### 4. Produktmanagement

#### 4.1 Auslaufartikel/Neuprodukte

##### Neuprodukte/Produkte in Vorbereitung

Mit der nachfolgenden Übersicht informieren wir Sie über Neuprodukte sowie Produkte in Vorbereitung und nennen Ihnen unverbindliche Liefertermine.

Neuprodukte/Produkte in Vorbereitung	Liefertermin (ca./unverb.)
<b>Zusätzliche Folierungsvarianten VEKASLIDE</b> Mitteldichtleiste 105.334: (s. 4.1.4)	<b>01.01. 2011</b>
Neuer Dichtungsfuß f. 112.253 Handeinzugsdichtung (s. 4.1.5)	Q 1/2011 nach Abverkauf
Dichtung 112.456 (s. 4.1.2)	01/2011
Dichtung 112.458 (s. 4.1.2)	01/2011
Dichtung 112.468 (s. 4.1.2)	01/2011
141.001.022.000 Beschlagschrauben 141.001.025.000 Beschlagschrauben (s. 4.1.3)	10/2010
Schwellenhalter (s. 4.1.6)	ab KW 47/2010

Detaillierte Informationen entnehmen Sie bitte den nachfolgenden Seiten/Anlagen.



# VEKA UPDATE online

**TECHNIK**

Nr. 5 / November 2010

## 4.1.1 Althausblendrahmen SL AD 58 mm 111.010

Das Werkzeug des Althausblendrahmens 111.010 hat die Laufzeitgrenze erreicht und ist nicht mehr produktionsfähig. Aufgrund schwacher Nachfrage werden wir nicht mehr in ein Ersatzwerkzeug investieren, daher wird der Artikel aus dem Sortiment genommen.

Auslauf nach Abverkauf / ca. 4. Quartal 2010

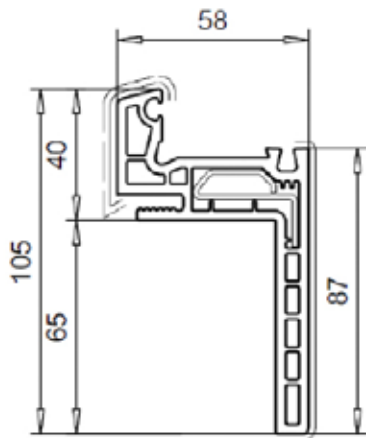

**As-Blendrahmen 105mm**

**111.010**

Stahl 113.181

# VEKA UPDATE online

## TECHNIK

Nr. 5 / November 2010

### 4.1.2 Neue Dichtungsgeometrien als Ersatz für geschäumte Dichtungen

Aufgrund technischer Probleme auf Lieferantenseite sind wir gezwungen, die geschäumten Dichtungen aus dem Sortiment zu nehmen und zu ersetzen.

Nachfolgend erhalten Sie Informationen über die betreffenden Artikel.

Bitte informieren Sie Ihre Mitarbeiter und ändern Sie Ihre Unterlagen entsprechend ab.

alte Dichtung	neue Dichtung
<p>112.256</p>	<p>112.456</p>
<p>112.258</p>	<p>112.458</p>
<p>112.268</p>	<p>112.468</p>
<p>112.285</p>	<p>Ersatzlos</p>

# VEKA UPDATE online

## TECHNIK

Nr. 5 / November 2010

### 4.1.3 Beschlagschrauben

Die neuen Beschlagschrauben haben einen neuen, speziell gearbeiteten Schaft. So wird eine eventuelle Schwergängigkeit des Beschlags durch die mögliche Beeinträchtigung über das Schraubgewinde verhindert.

#### NEU

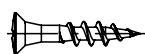

4,3 x 22

Artikelnummer 141.001.022.000

#### ALT



4,3 x 20

Artikelnummer 141.001.0200.0



4,3 x 25

Artikelnummer 141.001.025.000

# VEKA UPDATE online

## TECHNIK

Nr. 5 / November 2010

### 4.1.4 VEKASLIDE Mitteldichtleiste 105.334

Für einseitig und beidseitig unterschiedlich foliierte VEKASLIDE Türen werden wir die Mitteldichtleiste 105.334 farblich anpassen (s. nächste Seite).

Das bedeutet, dass wir künftig für dieses Profil drei zusätzliche Folierungsvarianten haben werden.

Der bisherige VEKA Lieferstandard der Profile (Betrachtung der Hebe-Schiebetür im geschlossenen Zustand) bleibt weiterhin erhalten. Sofern uns bei der Bestellung nichts anderes angegeben wird, werden wir gemäß diesem Lieferstandard ausliefern. Nur auf Ihren ausdrücklichen Hinweis mit Angabe des gewünschten Folierungstyps werden wir abweichend von diesem Lieferstandard liefern.

Die Umstellung soll zum 01. Januar 2011 erfolgen.

Bitte ändern Sie Ihre Unterlagen entsprechend. Für weitere Informationen steht Ihnen unser zuständiger AD-Mitarbeiter zur Verfügung.

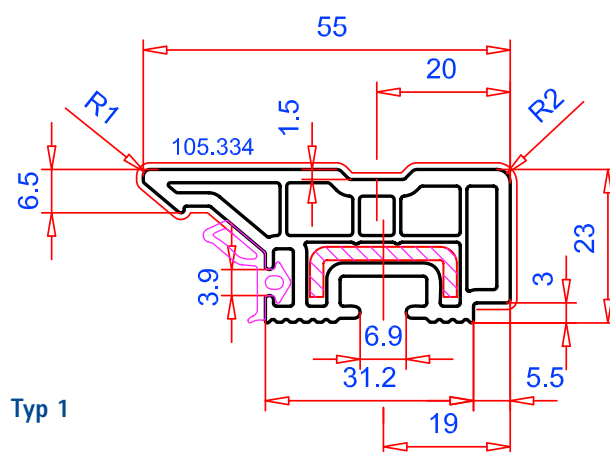

Typ 1

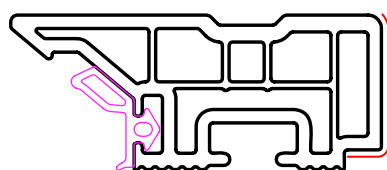

Typ 2

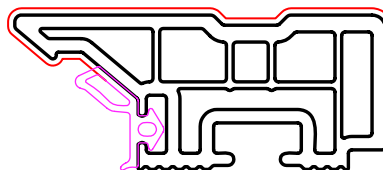

Typ 3

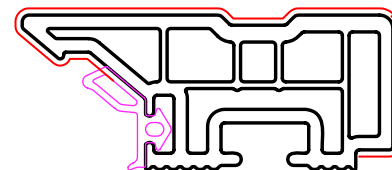

Typ 4

# VEKA UPDATE online

## TECHNIK

Nr. 5 / November 2010

### Arbeitsgänge bei der Folierung von Typ 4

Bei dieser Folierungsvariante ist es notwendig, die beiden unterschiedlichen Kaschierfolien gegen Kleberverunreinigungen gegenseitig zu schützen. Um eine saubere Produktionsqualität zu erzielen, ist es unerlässlich, diese umfangreichen Produktionsschritte durchzuführen.

#### 1. Arbeitsgang

Erste Seite foliiert

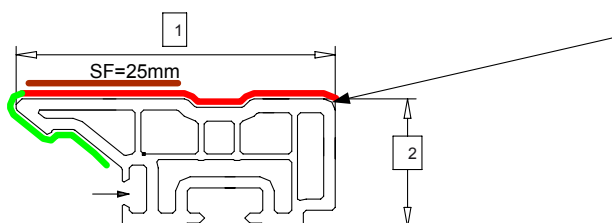

#### 2. Arbeitsgang

Schutzfolie (SF) aufbringen

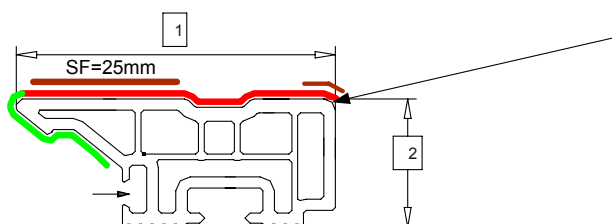

#### 3. Arbeitsgang

Zweite Seite foliiert

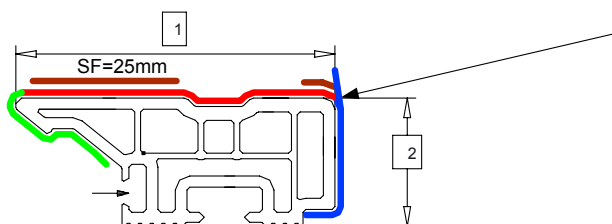

#### 4. Arbeitsgang

Schutzfolie (SF) entfernen

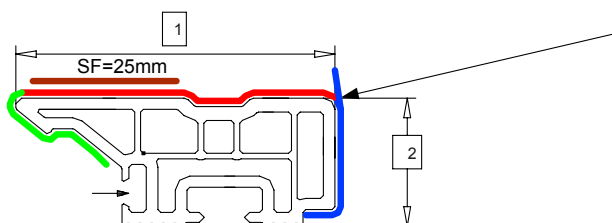

#### 5. Arbeitsgang

Dekorfolie abschneiden

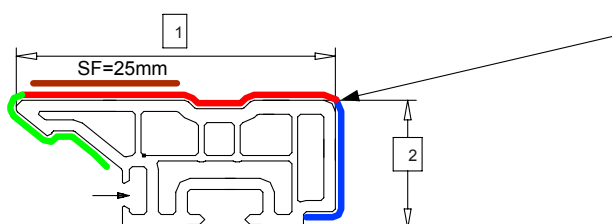

# VEKA UPDATE online

## TECHNIK

Nr. 5 / November 2010

### 4.1.5 Neuer Dichtungsfuß für Handeinzugdichtungen

Bei der Dichtung 112.253 wird der Dichtungsfuß geändert (s. unten).

Ziel der neuen Fußgeometrie ist der bessere Sitz im PVC-Profil sowie die Vereinfachung des Einzugverfahrens.

Durch die Änderung ergeben sich folgende messbare Vorteile:

- Erhöhung der Ausreißkraft um ca. 25 – 30 %
- Reduzierung der Eindrückkräfte der Dichtung in die entsprechende Aufnahmenut um ca. 50 – 55 %

Diese Änderung wird auch bei den Dichtungen für das neue System SOFTLINE 82 umgesetzt.

Alle Handeinzugdichtungen werden künftig nach Verschleiß des Werkzeugs ebenfalls durch die neue Fußgeometrie ersetzt.

neuer  
Dichtungsfuß

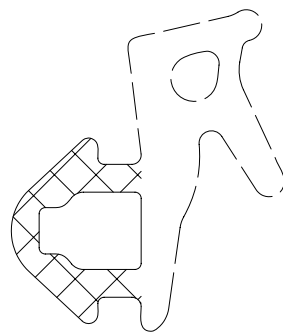

alter  
Dichtungsfuß

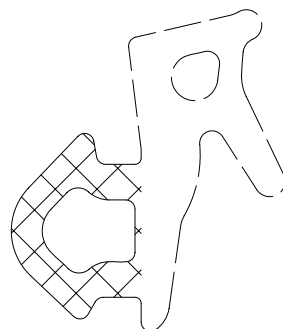

# VEKA UPDATE online

## TECHNIK

Nr. 5 / November 2010

### 4.1.6 Schwellenhalter Bodenschwelle

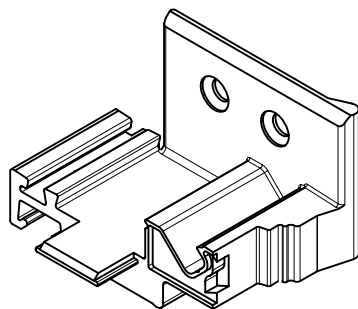

#### Innenteil

106.325

Farbe: lichtgrau/schwarz

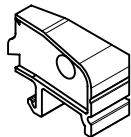

#### Außenteil SL

106.326

Farbe: lichtgrau

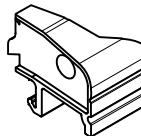

#### Außenteil TL

106.327

Farbe: lichtgrau

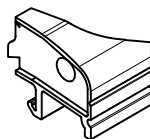

#### Außenteil SWL

106.328

Farbe: lichtgrau

#### Zusammenbaubeispiel

SOFTLINE

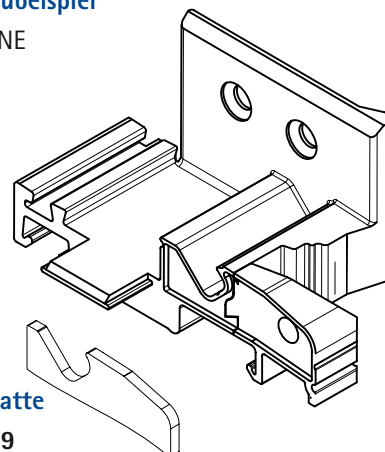
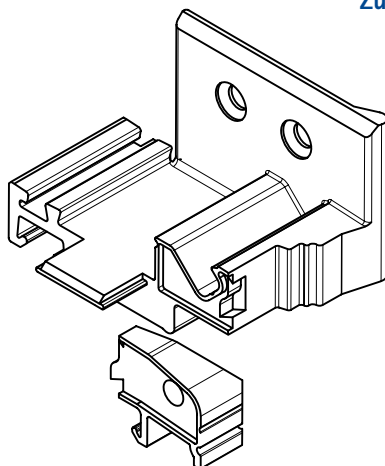

#### Dichtplatte

106.329



Das Qualitätsprofil  
\*\*\*\*\*

# VEKA UPDATE online

VERTRIEB

Nr. 5 / November 2010

Auf den nachfolgenden Seiten finden Sie eine aktuelle Pressemitteilung der vier führenden Branchenverbände für Fenster, Türen und Fassaden. Hierin wird auf der Basis der vom Marktforschungsinstitut Heinze durchgeführten Studie über die Situation am deutschen Fenster- und Türenmarkt informiert und eine Prognose für 2011 abgegeben.

Abschließend erhalten Sie zwei Seiten mit Informationen über Änderungen in unserer Preisliste. Bitte fügen Sie diese Informationen Ihren Unterlagen bei oder korrigieren Sie sie entsprechend.

**Bitte beachten Sie ebenfalls die mit diesem VEKA Update versandte Betriebsanleitung für Profilpaletten.**



VEKA 13

# VEKA UPDATE online

VERTRIEB

Nr. 5 / November 2010

## 1. Fenster- und Türenmarkt Deutschland 2010/11

### Deutliches Plus für Fenster und Türen in 2010 – Rückgänge in 2011 sind jedoch möglich

**Velbert.** „Die Fenster- und Türenbranche hat in 2010 deutlich von den Konjunkturpaketen und den KfW-Mitteln profitiert“, so Stephan Schmidt, Geschäftsführer des Fachverbandes der Schloss- und Beschlagindustrie. Nach einem Plus von 3,3% in 2009 rechnet die Branche nach einer im Auftrag der vier führenden Branchenverbände für Fenster, Türen und Fassaden vom Marktforschungsinstitut Heinze durchgeführten Studie für 2010 mit einem Plus von 4,9%. Dieser Anstieg bedeutet eine Zunahme auf dann 12,6 Millionen Fenstereinheiten mit einer Fläche von über 21 Millionen Quadratmetern. Für das Jahr 2011 erwarten das Marktforschungsinstitut und die Branchenverbände min-

Verstetigung der Fördermittel können die CO<sub>2</sub>-Ziele der Bundesregierung überhaupt erreicht werden. Besonders dem Endverbraucher muss bewusst werden: „Neue Fenster sparen Geld!“ Der VFF rechnet vor, dass bei einem Gesamtbestand von 560 Millionen Fenstern in Deutschland sich bei 12,6 Millionen neuen Fenstereinheiten eine Nutzungsdauer von rund 50 Jahren ergibt. Aus energetischer Sicht sind aufgrund der – besonders in den letzten Jahren – positiven Entwicklung der Produkte Fenster von vor 1995 als veraltet anzusehen. Besonders die noch immer mit ca. 27 Millionen Fenstereinheiten vorhandenen einfachverglassten Fenster sind reine Umweltheizkörper.

Positiv merkt Tschorn an: „Der Trend zum höherwertigen Fenster ist klar erkennbar, es werden technisch anspruchs-



destens einen leichten Rückgang um etwa 1,3%, nachdem die KfW-Mittel laut dem vorliegenden Energiekonzept der Bundesregierung erfreulicherweise doch wieder auf ca. 1 Milliarde Euro ausgeweitet werden sollen. Grund für den Rückgang sind die fehlenden öffentlichen Aufträge nach Auslaufen der Maßnahmen im Rahmen des Konjunkturpaketes II.

„Nach der ursprünglichen Kürzung der KfW-Gelder auf 435 Millionen Euro ist die erneute Aufstockung ein Schritt in die richtige Richtung und hilft der gesamten Bauwirtschaft“, erklärt Ulrich Tschorn, Geschäftsführer des Verbandes Fenster + Fassade VFF: „Nur durch eine

vollere Lösungen eingebaut. Das Wachstum beim Rahmenmaterial Holz von 3,0% darf nicht darüber hinwegtäuschen, dass Holz relativ gesehen Marktanteile gegenüber anderen Rahmenmaterialien verloren hat. Holz-Metall-Rahmenkonstruktionen werden in 2010 sogar erstmals zweistellig – um 11,8% – zunehmen.“ Die geringe Zunahme von Metallfenstern von 1,7% ist durch die Folgen der Wirtschaftskrise zu erklären, da diese Fenster vorrangig im gewerblichen Bereich und im Nichtwohnungsbau eingesetzt werden. Der befürchtete starke Rückgang ist jedoch ausgeblieben, dies ist auf die vielen Modernisierungen im Bereich von Schulen und anderen öffentlichen Gebäuden zurückzuführen.



# VEKA UPDATE online

## VERTRIEB

Nr. 5 / November 2010

„Das dominierende Fensterrahmenmaterial in Deutschland ist weiterhin Kunststoff. 7,2 Millionen verkaufte Fenstereinheiten stehen für einen Marktanteil von 56,8% in 2010. Wir verzeichnen damit erneut einen Anstieg des Marktanteils im Vergleich zum Vorjahr. Auch im europäischen Fenstermarkt sind Kunststofffenster unangefochtene Spitzenreiter. Diese positive Entwicklung wird sich auch in Zukunft fortsetzen“, unterstreicht Ralf Olsen, Geschäftsführer des pro-K Industrieverbandes Halbzeuge und Konsumprodukte aus Kunststoff e.V.

Jochen Grönegräs, Hauptgeschäftsführer des Bundesverbandes Flachglas, sieht positive Entwicklungen im Glassektor: „Der Einsatz der 3-fach-Verglasung liegt schon bei 40%. Wir gehen davon aus, dass 3-fach-Wärmedämmglas sich innerhalb weniger Jahre zum Standardprodukt entwickeln wird.“ Grönegräs hofft, dass diese Entwicklungen auch zusätzliche Anreize für den Renovierungsbereich schaffen, da auch bereits mit einem Austausch der Verglasung – für einen Teil des Bestandes – erhebliche Einsparungen erreicht werden können. „Schließlich“, so Grönegräs, „ist es bei aller Technik die Verglasung, die das Fenster ausmacht – und da gibt es anspruchsvolle Lösungen im Hinblick auf Energieeinsparung und Nutzung.“

Der Absatz von Außentüren konnte sich ebenfalls deutlich um 5,9% verbessern, da hier auch energetische Sanierungen und Renovierungen das Marktgeschehen beleben. Bis Ende 2010 sehen die Experten hier ein Marktvolumen von rund 1,247 Millionen Außentüren. Die Heinze-Prognose erwartet in 2011 einen leichten Rückgang von 1,2%. Für Innentüren können die positiven Wachstumswerte aus 2010 nicht übernommen werden, da diese nicht von den die Gebäudehülle betreffenden Maßnahmen profitieren. Die Verbände gehen hier von einem unveränderten Markt aus.

Die Glas- und Fensterbranche warnt für die Zukunft davor, dass eine Kürzung der Fördermittel zur energetischen Sanierung das Marktgeschehen empfindlich treffen kann. „Leere Kassen“, so sind sich die Verbandsgeschäftsführer einig, können nicht das Argument gegen energetische Sanierungen sein, da diese nicht nur die Wohnqualität steigern, sondern auch Geld sparen – welches an anderer Stelle wieder ausgegeben werden kann.

Die deutschen Hersteller von Fenstern, Fassaden und Haustüren beschäftigen rund 100.000 Mitarbeiter in 7.200 überwiegend kleinen und mittelgroßen Betrieben. Im Jahr 2009 erzielte die Branche insgesamt rund 8,8 Milliarden Euro Umsatz. Dazu kommen noch die Mitarbeiter und Umsätze der gesamten Zulieferindustrie.

### Mehr Informationen:

Fachverband Schloss- und Beschlagindustrie e. V.  
[www.beschlagindustrie.de](http://www.beschlagindustrie.de)

Verband Fenster + Fassade e. V.  
[www.window.de](http://www.window.de)

Bundesverband Flachglas e. V.  
[www.bundesverband-flachglas.de](http://www.bundesverband-flachglas.de)

pro-K Industrieverband Halbzeuge und Konsumprodukte aus Kunststoff e. V.  
[www.pro-kunststoff.de](http://www.pro-kunststoff.de)

Quelle: Pressemitteilung der vier führenden Branchenverbände für Fenster, Türen und Fassaden / 7. Oktober 2010



# VEKA UPDATE online

**VERTRIEB**

Nr. 5 / November 2010

## 2. Preislistenänderungen

Änderungen sind fett dargestellt

### Preisänderungen

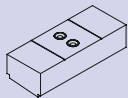
Zeichnung	Artikel-Nr.	Bezeichnung	standard/weiß	foliiert	Preiseinheit	VE pro Bund
	109.286	Aufnahmeprofil 25,9/12 mm (8 mm Nut)	<b>3,10</b>	<b>4,50</b>	pro lfm.	26,00
	146.016.2	Bohrlehre für 105.351 EKOSOL 70	<b>61,35*</b>		pro Stück	1 Stück
	146.016.3	Bohrlehre für Laufwagen EKOSOL 70	<b>250,00*</b>		pro Stück	1 Stück
	146029.1	Bohrlehre für Setzpfosten- verbinder 106.258	<b>130,50*</b>		pro Stück	

### Verpackungsänderung

Die Verpackungseinheit des nachfolgenden Artikels wurde geändert

Zeichnung	Artikel-Nr.	Bezeichnung	standard/weiß	foliiert	Preiseinheit	VE pro Bund
	113.304	Verstärkung 45/45/56/1,5 mm für 103.223/279/283/314	6,10		pro lfm.	<b>12,00</b>

# VEKA UPDATE online

**VERTRIEB**

Nr. 5 / November 2010

## Sortimentserweiterungen

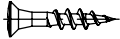
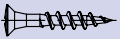
Zeichnung	Artikel-Nr.	Bezeichnung	standard/weiß	foliiert	Preiseinheit	VE pro Bund
	141.001	.0220.0 Beschlagschraube <b>mit Schaft</b> (KS), 4,3 x 22 mm	2,57*		pro 100 Stück	1000 Stück
	141.001	.0250.0 Beschlagschraube <b>mit Schaft</b> (KS), 4,3 x 25 mm	2,57*		pro 100 Stück	1000 Stück

Zeichnung	Artikel-Nr.	Bezeichnung	standard/weiß	einseitig foliiert	beidseitig foliiert	Preiseinheit	VE pro Bund
	105.334	Mitteldichtleiste 23/55 mm für 105.340 VEKASLIDE Länge 5,25 lfm.	4,05	Sonderfolie Typ1 Typ2 Typ3 Typ4	9,15 € 16,75 € 9,15 € 73,45 €	pro lfm.	5,25



Das Qualitätsprofil

\*\*\*\*\*

# VEKA UPDATE online

MARKETING

Nr. 5 / November 2010

## 1. VEKA Partnerseminare 2010/2011: Angebot stark erweitert

Jetzt  
anmelden!

### Programmheft erscheint in Kürze

Die VEKA Partnerseminare sind seit vielen Jahren ein wichtiger Baustein im VEKA Partnerkonzept. Sie ermöglichen Ihnen als VEKA Partner, zu günstigen Konditionen an qualitativ hochwertigen Weiterbildungsangeboten zu den unterschiedlichsten Themenbereichen teilzunehmen.

Das Programmheft mit allen Seminarveranstaltungen des kommenden Frühjahrs wird in den nächsten Tagen an alle VEKA Partner versendet. Es erwartet Sie ein deutlich erweitertes Angebot mit vielen neuen Themen. Die inhaltlichen Schwerpunkte bilden in der Saison 2010/2011 Schulungen rund um den Auf- und Ausbau des Vertriebs sowie der neue Themenbereich „Unternehmensnachfolge“. Darüber hinaus sind erstmals verschiedene Technikseminare in das Programmangebot aufgenommen worden.

Zum Thema Unternehmensnachfolge bieten wir Ihnen noch im Dezember dieses Jahres (15. und 16.12.) das Seminar „Die Unternehmensnachfolge rechtzeitig und richtig planen“ an. Gerne können Sie sich bei Interesse mit dem dieser UPDATE-Mail beigefügten Faxformular direkt für diese in Kürze stattfindende Veranstaltung anmelden. Ende Januar 2011 beschäftigt sich ein weiteres zweitägiges Seminar dann mit der Gestaltung des Nachfolgeprozesses und als Ausbildungsreihe wird über das Jahr 2011 verteilt eine mehrteilige Ausbildung für Unternehmensnachfolger angeboten.

Auch neu und ebenfalls als mehrteilige Reihe konzipiert ist die besonders für Brancheneinsteiger oder neue Vertriebsmitarbeiter interessante „Ausbildung zum Verkaufsprofi“. An dreimal 1,5 Tagen wird in diesem Curriculum aufeinander aufbauend ein zielgruppenspezifisches Training für den Verkauf von Fenstern und Haustüren geboten.

Ergänzt wird das Programm wie gewohnt durch aktuelle Veranstaltungen zu Themen wie z.B. „Erfolgreicher Vertrieb 2011“ und „Beraten und verkaufen mit der EnEV“ sowie beliebte Trainings zum erfolgreichen Nachfassen von Angeboten oder der Beratung im Ausstellungsraum.

Eine vollständige Übersicht über alle Seminarthemen und -termine finden Sie auf den nachfolgenden Seiten und auf der beigefügten Faxanmeldung.

Für Rückfragen und weitere Informationen steht Ihnen das Marketing-Team unter der Nummer 02526-294420 gerne zur Verfügung.



VEKA 18



Das Qualitätsprofil  
\*\*\*\*\*

# VEKA UPDATE online

MARKETING

Nr. 5 / November 2010

## Die Seminare im Überblick

Termin	Thema	Ort
Mi. 15.12.10 + Do. 16.12.10	Die Unternehmensnachfolge planen	Sendenhorst
Do. 13.01.11	Regionales Marketing	Sendenhorst
Fr. 14.01.11	Erfolgreicher Vertrieb 2011	Sendenhorst
Do. 13.01.11 + Fr. 14.01.11	KOMBI: Regionales Marketing + Erfolgreicher Vertrieb 2011	Sendenhorst
Mi. 15.12.10 + Do. 16.12.10	Die Unternehmensnachfolge planen	Sendenhorst
Do. 13.01.11	Regionales Marketing	Sendenhorst
Fr. 14.01.11	Erfolgreicher Vertrieb 2011	Sendenhorst
Do. 13.01.11 + Fr. 14.01.11	KOMBI: Regionales Marketing + Erfolgreicher Vertrieb 2011	Sendenhorst
Do. 20.01.11	Souverän mit Reklamationen umgehen (inkl. Workshop Baurecht)	Sendenhorst
Di. 25.01.11	Kundenorientierung für Servicepersonal	Sendenhorst
Mi. 26.01.11	Regionales Marketing	Region Ulm
Do. 27.01.11	Beraten und Verkaufen mit der EnEV	Region Ulm
Mi. 26.01.11 + Do. 27.01.11	KOMBI: Regionales Marketing + Beraten und Verkaufen mit der EnEV	Region Ulm
Do. 27.01.11 + Fr. 28.01.11	Den Nachfolgeprozess optimal gestalten	Sendenhorst
Mi. 02.02.11	Aufbau eines Vertriebsgebiets im Händlerbereich	Sendenhorst
Do. 03.02.11	Ausbau eines Vertriebsgebiets im Privatkundenbereich	Sendenhorst
Fr. 04.02.11	Beraten und Verkaufen mit der EnEV	Sendenhorst
Do. 10.02.11	Den Ausstellungsraum erfolgreich nutzen	Region Ulm
Di. 15.02.11	Am Telefon begeistern	Sendenhorst
Mi. 16.02.11	Angebote professionell nachfassen	Sendenhorst
Di. 15.02.11 + Mi. 16.02.11	KOMBI: Am Telefon begeistern + Angebote professionell nachfassen	Sendenhorst



VEKA 19



Das Qualitätsprofil  
\*\*\*\*\*

# VEKA UPDATE online

## MARKETING

Nr. 5 / November 2010

Termin	Thema	Ort
Mi. 16.02.11	Aufbau eines Vertriebsgebiets im Händlerbereich	Region Ulm
Do. 17.02.11	Ausbau eines Vertriebsgebiets im Privatkundenbereich	Region Ulm
Mi. 23.02.11	Den Ausstellungsraum erfolgreich nutzen	Sendenhorst
Do. 24.02.11	Mit Bildern verkaufen	Sendenhorst
Mi. 23.02.11 + Do. 24.02.11	KOMBI: Den Ausstellungsraum erfolgreich nutzen + Mit Bildern verkaufen	Sendenhorst
Do. 10.03.11	Am Telefon begeistern	Region Ulm
Fr. 11.03.11	Angebote professionell nachfassen	Region Ulm
Do. 10.03.11 + Fr. 11.03.11	KOMBI: Am Telefon begeistern + Angebote professionell nachfassen	Region Ulm
Di. 05.04.11 + Mi. 06.04.11	Arbeiten mit der Partner-CD und AutoCAD	Sendenhorst
Mi. 04.05.11	Luftdichtheit von Gebäuden	Sendenhorst
Do. 05.05.11	Luftdichtheit von Gebäuden	Sendenhorst
Mi. 11.05.11	Luftdichtheit von Gebäuden	Sendenhorst
Do. 12.05.11	Werkseigene Produktionskontrolle	Sendenhorst
Di. 07.06.11	Werkseigene Produktionskontrolle	Sendenhorst
Mi. 08.06.11	Werkseigene Produktionskontrolle	Sendenhorst

## Mehrtägige Ausbildungsreihen

Termin	Thema	Ort
5 Termine nach Absprache	Ausbildung für Unternehmensnachfolger in 5 Modulen	Nach Absprache
Mo. 14.03.11 + Di. 15.03.11	Ausbildung zum Verkaufsprofi in 3 Modulen MODUL 1	Sendenhorst
Mo. 02.05.11 + Di. 03.05.11	MODUL 2	
Termin nach Absprache	MODUL 3	



VEKA 20