

Verarbeiterinformationen

Belüftung / Falzentwässerung

- ALPHALINE 90
- 70 mm-AD-Systeme
- SOFTLINE 70 MD



Das Qualitätsprofil



Fräs- und Bohrarbeiten eintlg. Blendrahmen "weiß"



PROFIL-SYSTEME ALPHALINE

-Druckausgleich-
Bohrung "C"

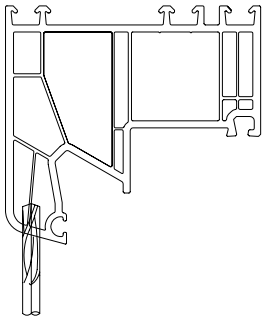

-Druckausgleich-
Bohrung "D"

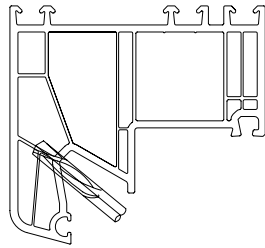

-Entwässerung-
Fräsung "A"

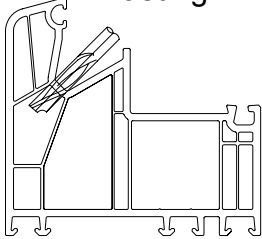

-Entwässerung-
Fräsung "B"

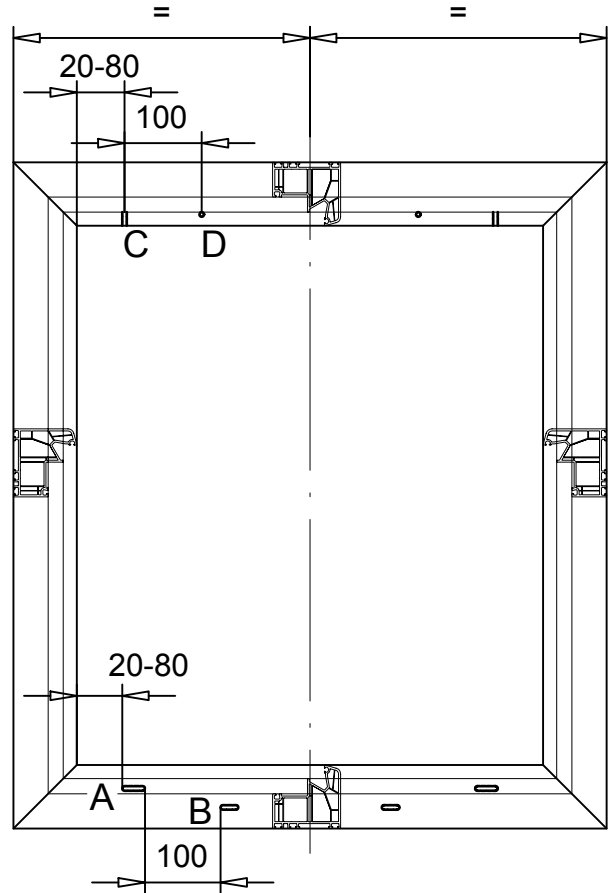
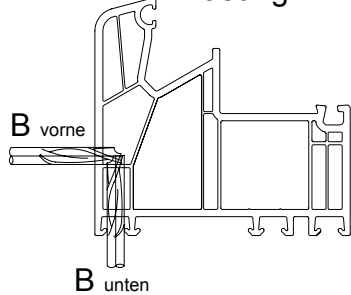

Der Abstand zwischen Fräsung A und B muss mindestens 100mm betragen.

Druckausgleich: \varnothing 5mm oder \varnothing 6mm

Entwässerung: 5mmx30mm , 6mmx30mm oder \varnothing 8mm

} je nach BAZ

Blendrahmengröße		Anzahl Fräs- und Bohrungen			
		A	B	C	D
mit Flügel bis Beanspruchungsgruppe 7a	≤ 600mm	2	1 mittig	-	-
	600mm -1300mm	2	2	-	-
	1300mm - 2000mm	3	2	-	-
	≥ 2000mm	3	3	-	-
mit Flügel ab Beanspruchungsgruppe 8a und Festverglasung aller Beanspruchungsgruppen	≤ 600mm	2	1 mittig	2	2
	600mm - 1300mm	2	2	2	2
	1300mm - 2000mm	3	2	2	2
	≥ 2000mm	3	3	2	2

Fräs- und Bohrarbeiten eintlg. Blendrahmen "farbig"



PROFIL-SYSTEME ALPHALINE

-Druckausgleich-
Bohrung "C"

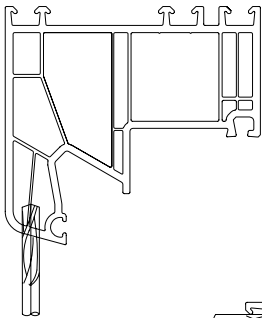

-Druckausgleich-
Bohrung "D"

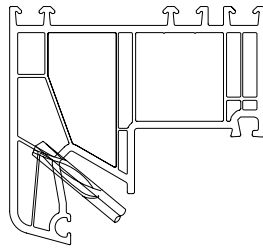

-Belüftung-
Bohrung "F"

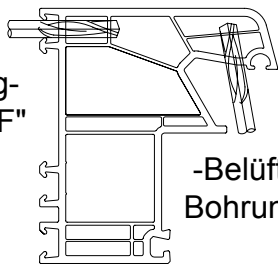

-Belüftung-
Bohrung "E"

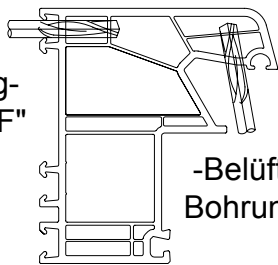

-Entwässerung-
Fräsung "A"

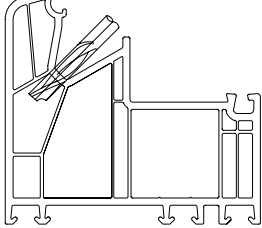

-Entwässerung-
Fräsung "B"

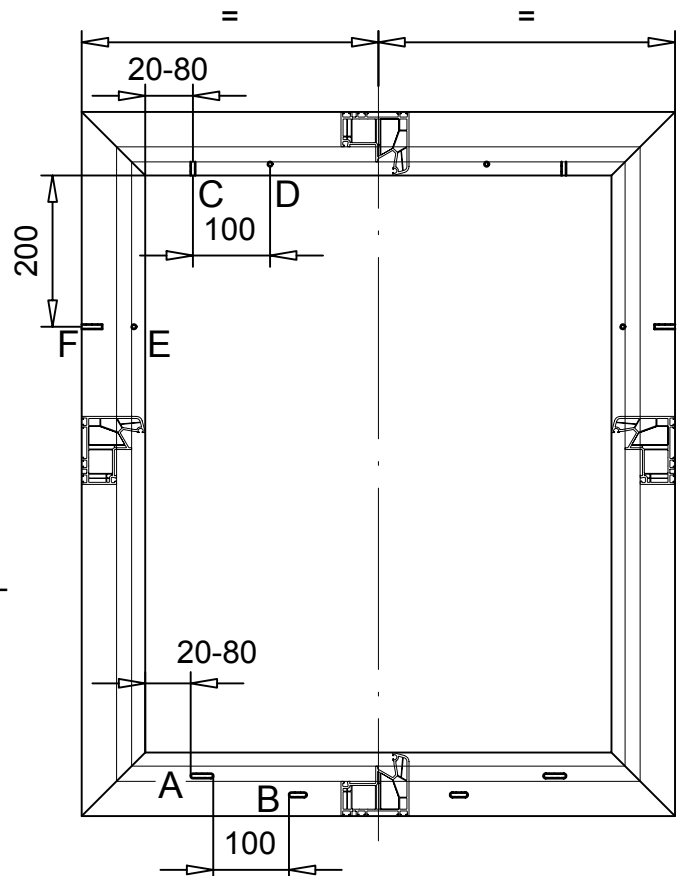
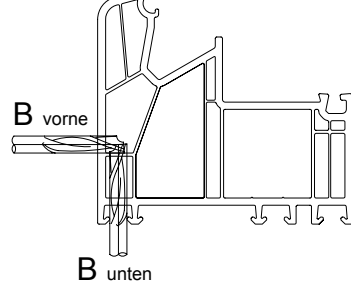

Der Abstand zwischen Fräsung A und B muss mindestens 100mm betragen.

Belüftung / Druckausgleich: \varnothing 5mm oder \varnothing 6mm
Entwässerung: 5mmx30mm , 6mmx30mm oder \varnothing 8mm } je nach BAZ

Blendrahmengröße		Anzahl Fräs- und Bohrungen					
		A	B vorne/ unten	C	D	E	F
mit Flügel bis Beanspruchungsgruppe 7a	≤ 600mm	2	1 mittig	-	-	2	2
	600mm - 1300mm	2	2	-	-	2	2
	1300mm - 2000mm	3	2	-	-	2	2
	≥ 2000mm	3	3	-	-	2	2
mit Flügel ab Beanspruchungsgruppe 8a und Festverglasung aller Beanspruchungsgruppen	≤ 600mm	2	1 mittig	2	2	2	2
	600mm - 1300mm	2	2	2	2	2	2
	1300mm - 2000mm	3	2	2	2	2	2
	≥ 2000mm	3	3	2	2	2	2

Die Vorkammerbelüftung muß so angelegt sein, dass alle Vorkammern die der Bewitterungsseite ausgesetzt werden, geöffnet sind.

Fräs- und Bohrarbeiten

Flügel "weiß"



PROFIL-SYSTEME
ALPHALINE

-Druckausgleich-
Fräsung "C"

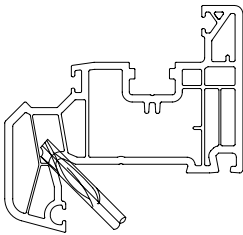

-Druckausgleich-
Fräsung "D"

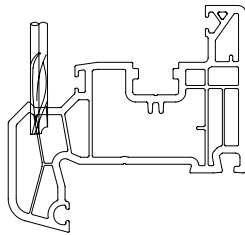

-Entwässerung-
Fräsung "A"

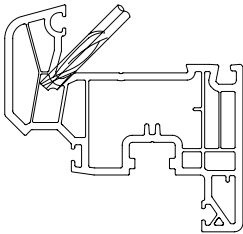

-Entwässerung-
Fräsung "B"

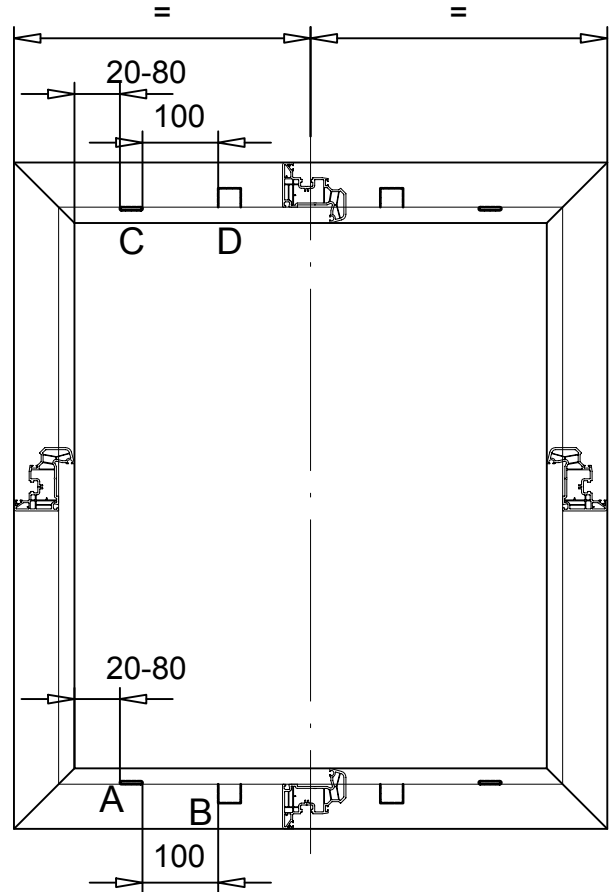
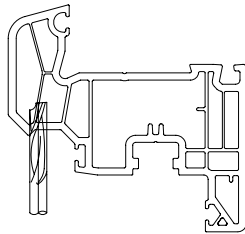

Der Abstand zwischen Fräsung A und B muss mindestens 100mm betragen.

Druckausgleich / Entwässerung: **5mmx30mm** , **6mmx30mm** oder **Ø8mm** je nach BAZ

Flügelgröße		Anzahl Fräs- und Bohrungen			
		A	B	C	D
für Flügel aller Beanspruchungsgruppen	≤ 600mm	2	1 mittig	2	1 mittig
	600mm - 1450mm	2	2	2	2
	1450mm - 2000mm	3	2	2	2
	≥ 2000mm	3	3	2	2

Fräs- und Bohrarbeiten

Flügel "farbig"



PROFIL-SYSTEME ALPHALINE

-Druckausgleich-
Fräsung "C"

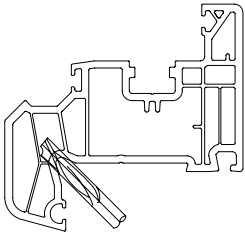

-Druckausgleich-
Fräsung "D"

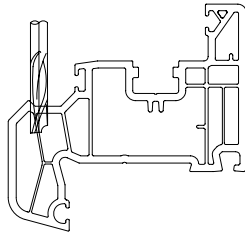

-Belüftung-
Bohrung "E"

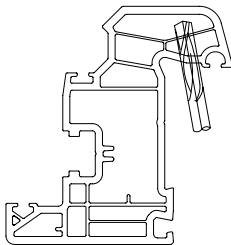

-Entwässerung-
Fräsung "A"

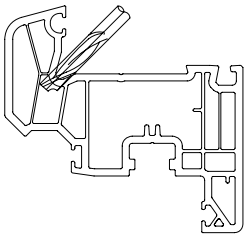

-Entwässerung-
Fräsung "B"

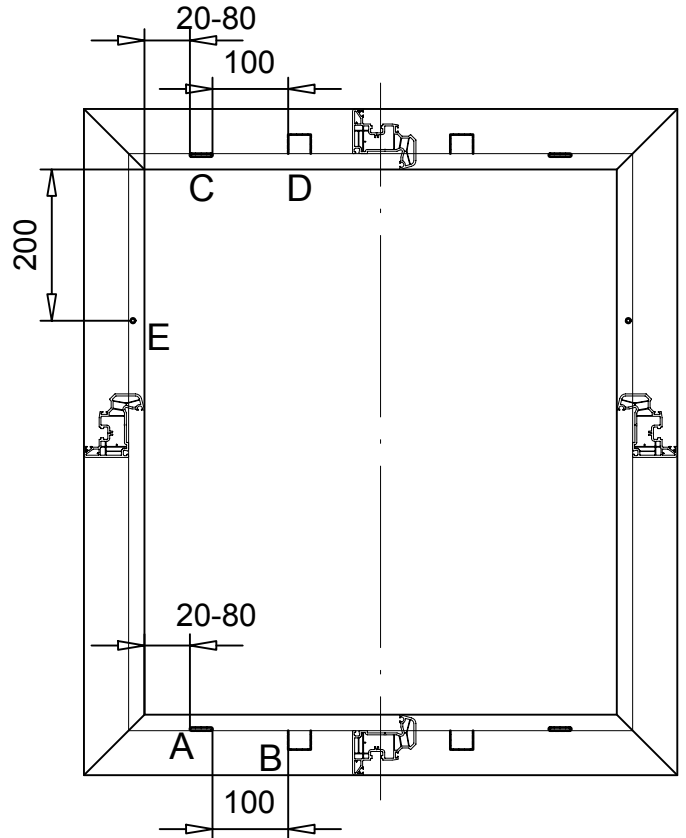
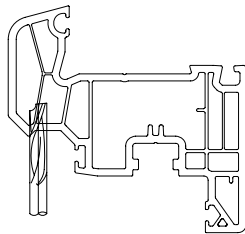

Der Abstand zwischen Fräsung A und B muss mindestens 100mm betragen.

Belüftung: \varnothing 5mm oder \varnothing 6mm

Entwässerung /
Druckausgleich: 5mmx30mm , 6mmx30mm oder \varnothing 8mm

} je nach BAZ

Flügelgröße		Anzahl Fräs- und Bohrungen				
		A	B	C	D	E
für Flügel aller Beanspruchungsgruppen	≤ 600mm	2	1 mittig	2	1 mittig	2
	600mm - 1450mm	2	2	2	2	2
	1450mm - 2000mm	3	2	2	2	2
	≥ 2000mm	3	3	2	2	2

Die Vorkammerbelüftung muß so angelegt sein, dass alle Vorkammern die der Bewitterungsseite ausgesetzt werden, geöffnet sind.

Fräs- und Bohrarbeiten eintlg. Blendrahmen "weiß"



PROFIL-SYSTEME
70mm AD Systeme

-Druckausgleich-
Bohrung "C"

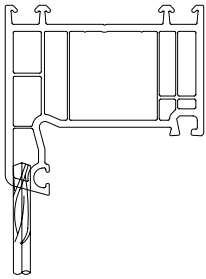

-Druckausgleich-
Bohrung "D"

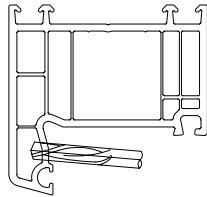

-Entwässerung-
Fräsung "A"

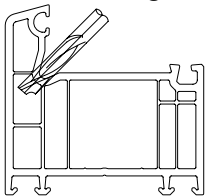

-Entwässerung-
Fräsung "B"

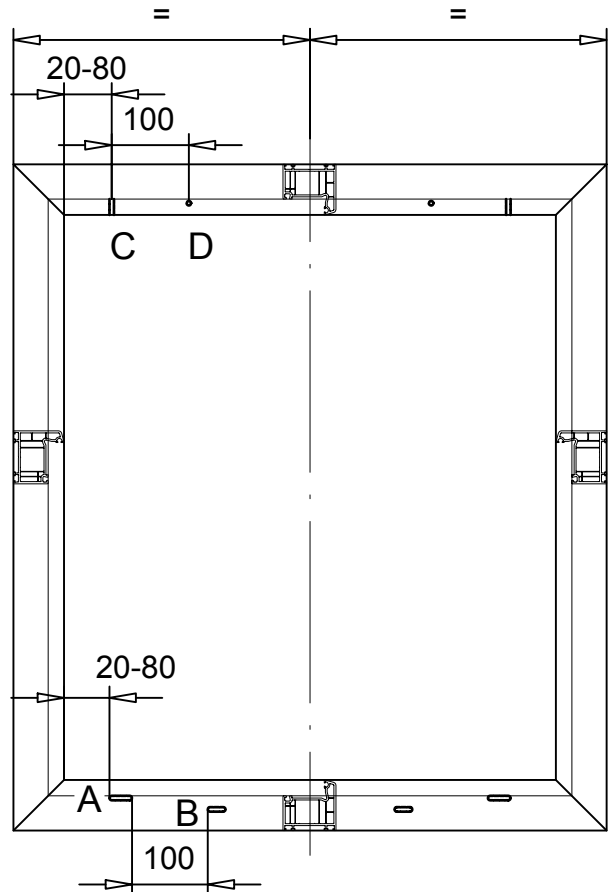
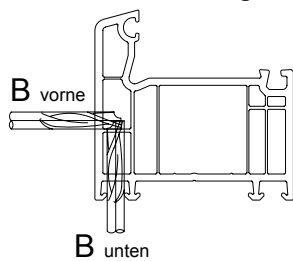

Der Abstand zwischen Fräsung A und B
muss mindestens 100mm betragen.

Druckausgleich: \varnothing 5mm oder \varnothing 6mm

Entwässerung: 5mmx30mm , 6mmx30mm oder \varnothing 8mm

} je nach BAZ

Blendrahmengröße		Anzahl Fräs- und Bohrungen			
		A	B	C	D
mit Flügel bis Beanspruchungsgruppe 7a	≤ 600mm	2	1 mittig	-	-
	600mm - 1300mm	2	2	-	-
	1300mm - 2000mm	3	2	-	-
	≥ 2000mm	3	3	-	-
mit Flügel ab Beanspruchungsgruppe 8a und Festverglasung aller Beanspruchungsgruppen	≤ 600mm	2	1 mittig	2	2
	600mm - 1300mm	2	2	2	2
	1300mm - 2000mm	3	2	2	2
	≥ 2000mm	3	3	2	2

Fräs- und Bohrarbeiten eintlg. Blendrahmen "farbig"



PROFIL-SYSTEME 70mm AD Systeme

-Druckausgleich-
Bohrung "C"

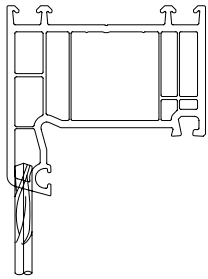

-Druckausgleich-
Bohrung "D"

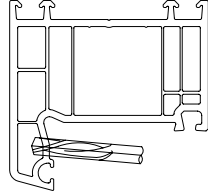

-Belüftung-
Bohrung "F"

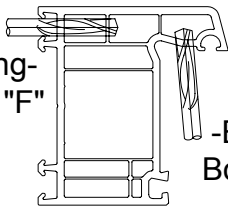

-Belüftung-
Bohrung "E"

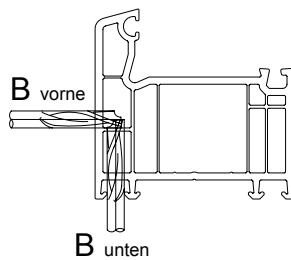

-Entwässerung-
Fräsung "A"

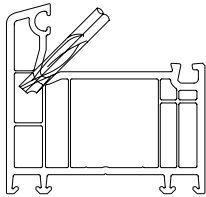

-Entwässerung-
Fräsung "B"

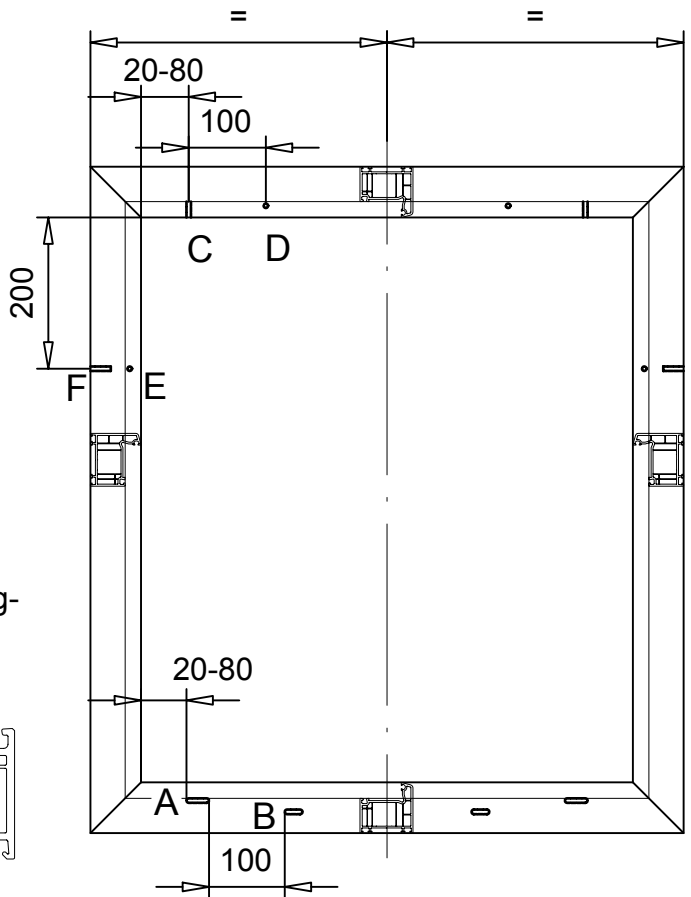
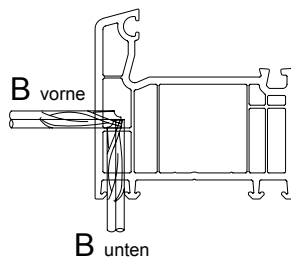

Der Abstand zwischen Fräsung A und B
muss mindestens 100mm betragen.

Belüftung / Druckausgleich: \varnothing 5mm oder \varnothing 6mm
Entwässerung: 5mmx30mm , 6mmx30mm oder \varnothing 8mm } je nach BAZ

Blendrahmengröße		Anzahl Fräs- und Bohrungen					
		A	B vorne/ unten	C	D	E	F
mit Flügel bis Beanspruchungsgruppe 7a	≤ 600mm	2	1 mittig	-	-	2	2
	600mm - 1300mm	2	2	-	-	2	2
	1300mm - 2000mm	3	2	-	-	2	2
	≥ 2000mm	3	3	-	-	2	2
mit Flügel ab Beanspruchungsgruppe 8a und Festverglasung aller Beanspruchungsgruppen	≤ 600mm	2	1 mittig	2	2	2	2
	600mm - 1300mm	2	2	2	2	2	2
	1300mm - 2000mm	3	2	2	2	2	2
	≥ 2000mm	3	3	2	2	2	2

Die Vorkammerbelüftung muß so angelegt sein, dass alle Vorkammern die der Bewitterungsseite ausgesetzt werden, geöffnet sind.

Fräs- und Bohrarbeiten

Flügel "weiß"



PROFIL-SYSTEME
70mm AD Systeme

-Druckausgleich-
Fräsung "C"

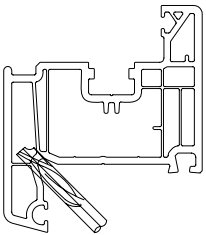

-Druckausgleich-
Fräsung "D"

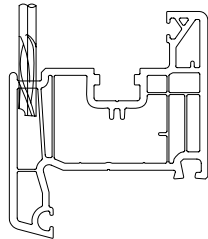

-Entwässerung-
Fräsung "A"

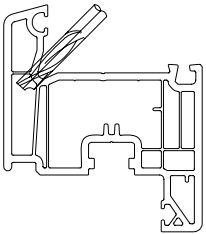

-Entwässerung-
Fräsung "B"

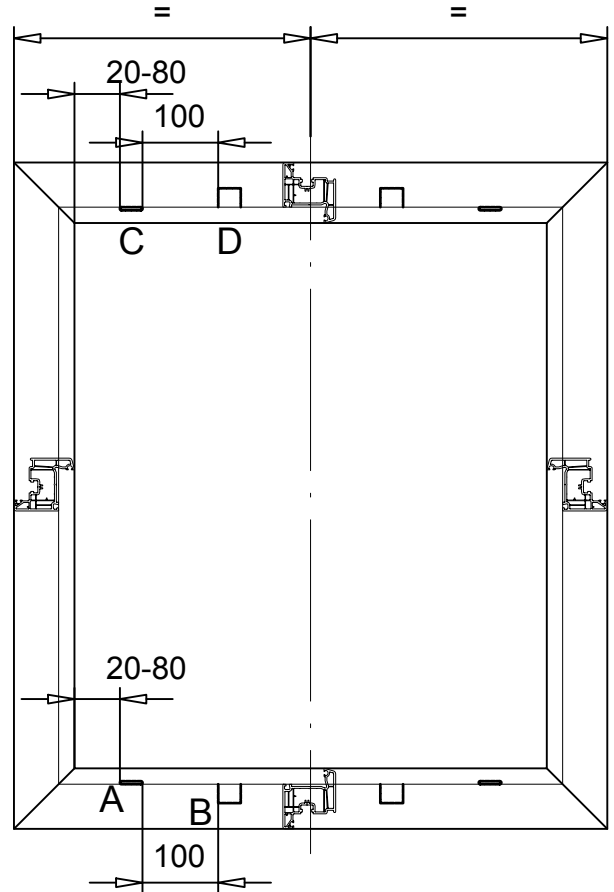
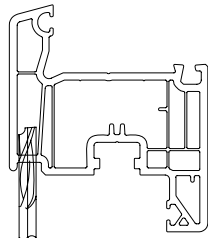

Der Abstand zwischen Fräsung A und B muss mindestens 100mm betragen.

Druckausgleich / Entwässerung: **5mmx30mm** , **6mmx30mm** oder **Ø8mm** je nach BAZ

Flügelgröße		Anzahl Fräs- und Bohrungen			
		A	B	C	D
für Flügel aller Beanspruchungsgruppen	≤ 600mm	2	1 mittig	2	1 mittig
	600mm - 1450mm	2	2	2	2
	1450mm - 2000mm	3	2	2	2
	≥ 2000mm	3	3	2	2

Fräs- und Bohrarbeiten

Flügel "farbig"



PROFIL-SYSTEME
70mm AD Systeme

-Druckausgleich-
Fräsung "C"

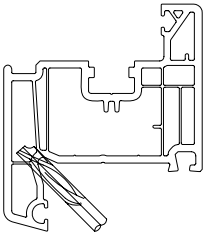

-Druckausgleich-
Fräsung "D"

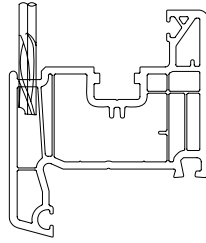

-Belüftung-
Bohrung "E"

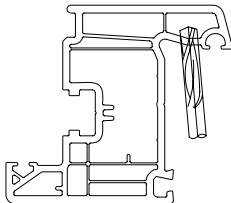

-Entwässerung-
Fräsung "A"

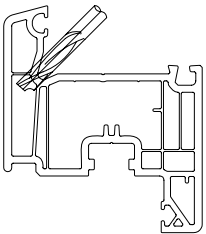

-Entwässerung-
Fräsung "B"

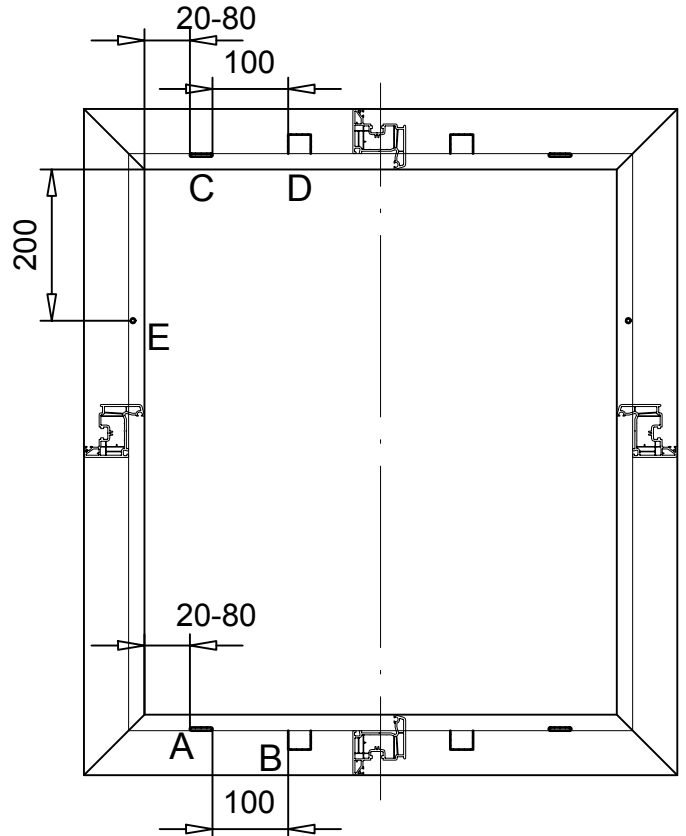
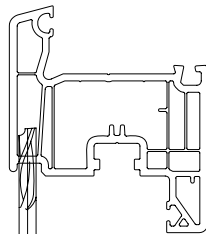

Der Abstand zwischen Fräsung A und B muss mindestens 100mm betragen.

Belüftung: \varnothing 5mm oder \varnothing 6mm
 Entwässerung / Druckausgleich: 5mmx30mm, 6mmx30mm oder \varnothing 8mm } je nach BAZ

Flügelgröße		Anzahl Fräs- und Bohrungen				
		A	B	C	D	E
für Flügel aller Beanspruchungsgruppen	≤ 600mm	2	1 mittig	2	1 mittig	2
	600mm - 1450mm	2	2	2	2	2
	1450mm - 2000mm	3	2	2	2	2
	≥ 2000mm	3	3	2	2	2

Die Vorkammerbelüftung muß so angelegt sein, dass alle Vorkammern die der Bewitterungsseite ausgesetzt werden, geöffnet sind.

Fräs- und Bohrarbeiten eintlg. Blendrahmen "weiß"



PROFIL-SYSTEME
SOFTLINE 70 MD

-Druckausgleich-
Bohrung "C"

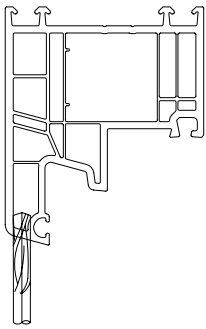

-Druckausgleich-
Bohrung "D"

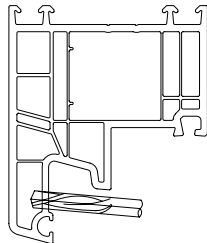

-Entwässerung-
Fräsung "A"

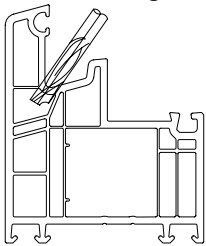

-Entwässerung-
Fräsung "B"

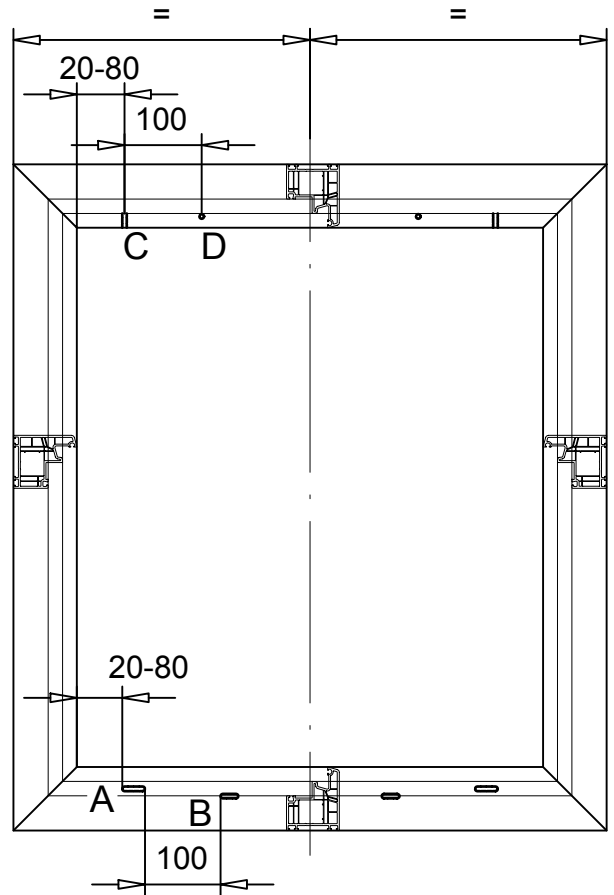
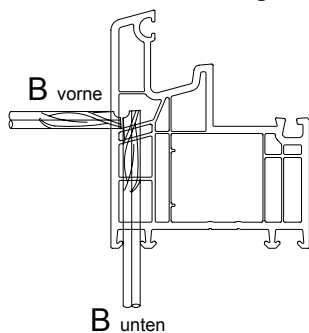

Der Abstand zwischen Fräsung A und B
muss mindestens 100mm betragen.

Druckausgleich: \varnothing 5mm oder \varnothing 6mm
Entwässerung: 5mmx30mm , 6mmx30mm oder \varnothing 8mm } je nach BAZ

Blendrahmengröße		Anzahl Fräs- und Bohrungen			
		A	B	C	D
mit Flügel bis Beanspruchungsgruppe 7a	≤ 600mm	2	1 mittig	-	-
	600mm - 1300mm	2	2	-	-
	1300mm - 2000mm	3	2	-	-
	≥ 2000mm	3	3	-	-
mit Flügel ab Beanspruchungsgruppe 8a und Festverglasung aller Beanspruchungsgruppen	≤ 600mm	2	1 mittig	2	2
	600mm - 1300mm	2	2	2	2
	1300mm - 2000mm	3	2	2	2
	≥ 2000mm	3	3	2	2

017-2009_mg_02

Fräs- und Bohrarbeiten eintlg. Blendrahmen "farbig"



PROFIL-SYSTEME SOFTLINE 70 MD

-Druckausgleich-
Bohrung "C"

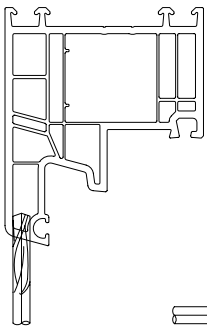

-Druckausgleich-
Bohrung "D"

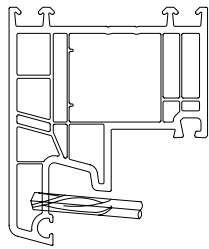

-Belüftung-
Bohrung "F"

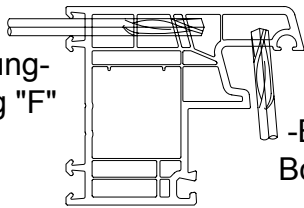

-Belüftung-
Bohrung "E"

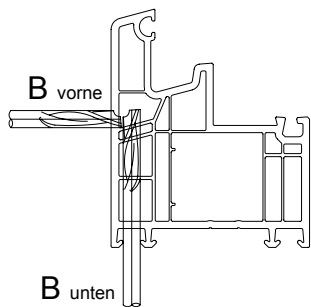

-Entwässerung-
Fräsung "A"

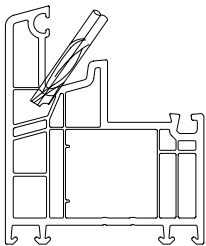

-Entwässerung-
Fräsung "B"

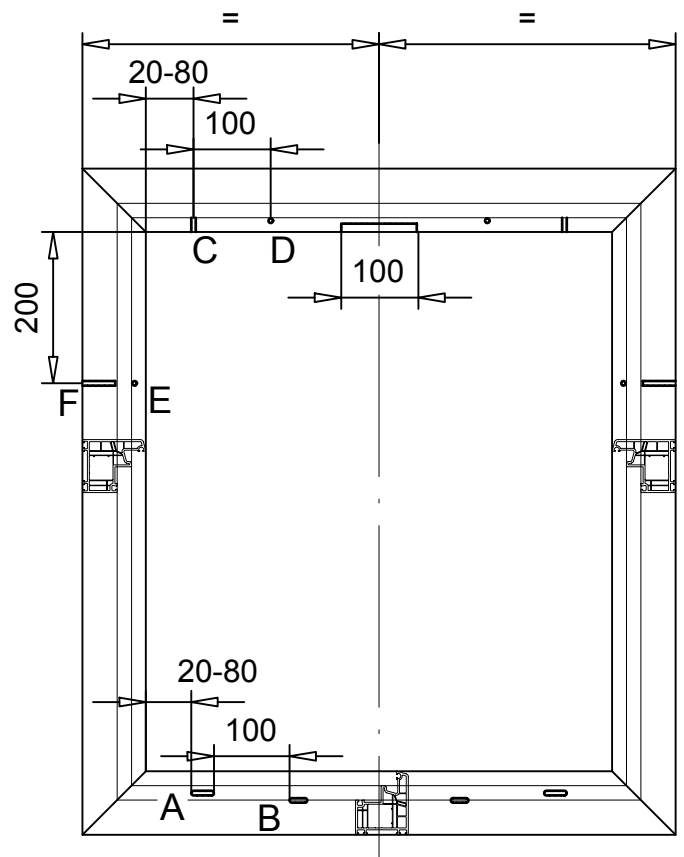
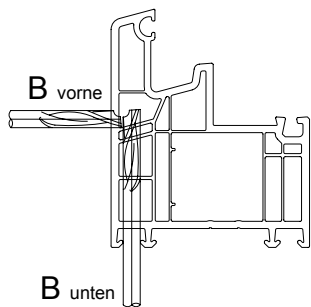

Der Abstand zwischen Fräsung A und B muss mindestens 100mm betragen.

Belüftung / Druckausgleich: $\varnothing 5\text{mm}$, $\varnothing 6\text{mm}$
Entwässerung: $5\text{mm} \times 30\text{mm}$, $6\text{mm} \times 30\text{mm}$ oder $\varnothing 8\text{mm}$ } je nach BAZ

Beim Entfernen der Anschlagdichtung, oben waagrecht $1 \times 100\text{mm}$, kann auf die Druckausgleichsbohrungen "C" und "D" verzichtet werden.

Blendrahmengröße		Anzahl Fräs- und Bohrungen					
		A	B vorne/ unten	C	D	E	F
mit Flügel bis Beanspruchungsgruppe 7a	$\leq 600\text{mm}$	2	1 mittig	-	-	2	2
	600mm - 1300mm	2	2	-	-	2	2
	1300mm - 2000mm	3	2	-	-	2	2
	$\geq 2000\text{mm}$	3	3	-	-	2	2
mit Flügel ab Beanspruchungsgruppe 8a und Festverglasung aller Beanspruchungsgruppen	$\leq 600\text{mm}$	2	1 mittig	2	2	2	2
	600mm - 1300mm	2	2	2	2	2	2
	1300mm - 2000mm	3	2	2	2	2	2
	$\geq 2000\text{mm}$	3	3	2	2	2	2

Die Vorkammerbelüftung muß so angelegt sein, dass alle Vorkammern die der Bewitterungsseite ausgesetzt werden, geöffnet sind.

Fräs- und Bohrarbeiten

Flügel "weiß"



PROFIL-SYSTEME
SOFTLINE 70 MD

-Druckausgleich-
Fräsung "C"

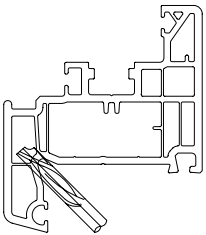

-Druckausgleich-
Fräsung "D"

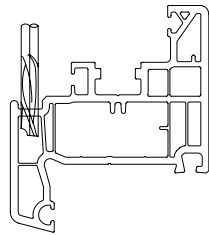

-Entwässerung-
Fräsung "A"

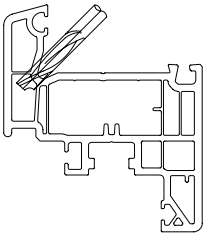

-Entwässerung-
Fräsung "B"

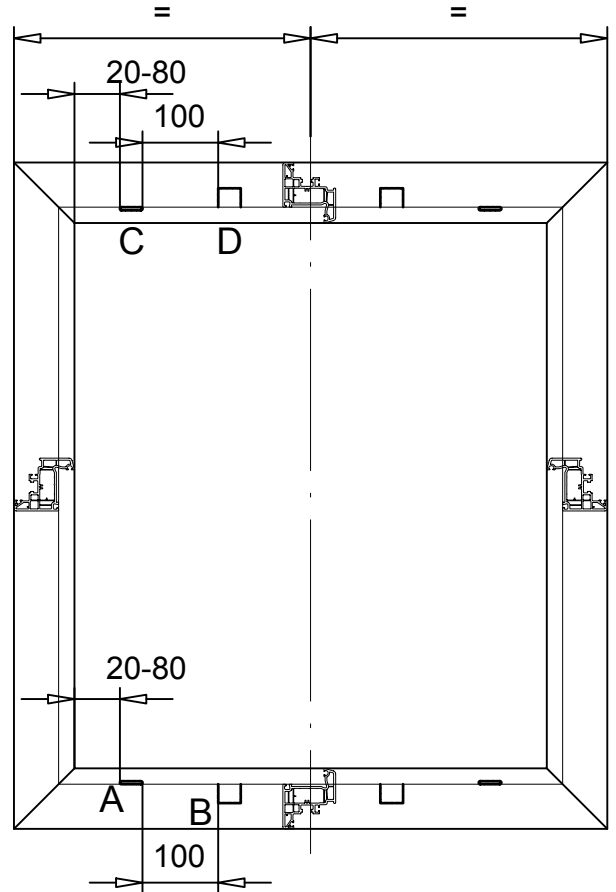
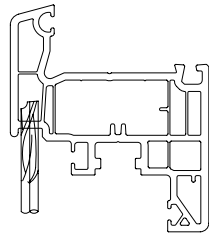

Der Abstand zwischen Fräsung A und B muss mindestens 100mm betragen.

Druckausgleich / Entwässerung: **5mmx30mm** , **6mmx30mm** oder **Ø8mm** je nach BAZ

Flügelgröße		Anzahl Fräs- und Bohrungen			
		A	B	C	D
für Flügel aller Beanspruchungsgruppen	≤ 600mm	2	1 mittig	2	1 mittig
	600mm - 1450mm	2	2	2	2
	1450mm - 2000mm	3	2	2	2
	≥ 2000mm	3	3	2	2

Fräs- und Bohrarbeiten

Flügel "farbig"



PROFIL-SYSTEME
SOFTLINE 70 MD

-Druckausgleich-
Fräsung "C"

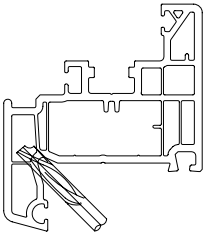

-Druckausgleich-
Fräsung "D"

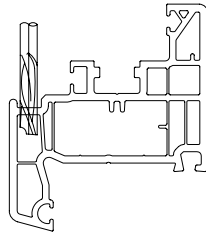

-Belüftung-
Bohrung "E"

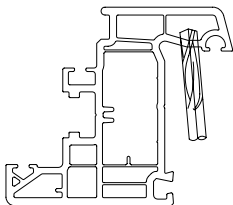

-Entwässerung-
Fräsung "A"

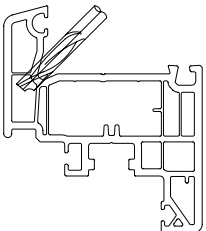

-Entwässerung-
Fräsung "B"

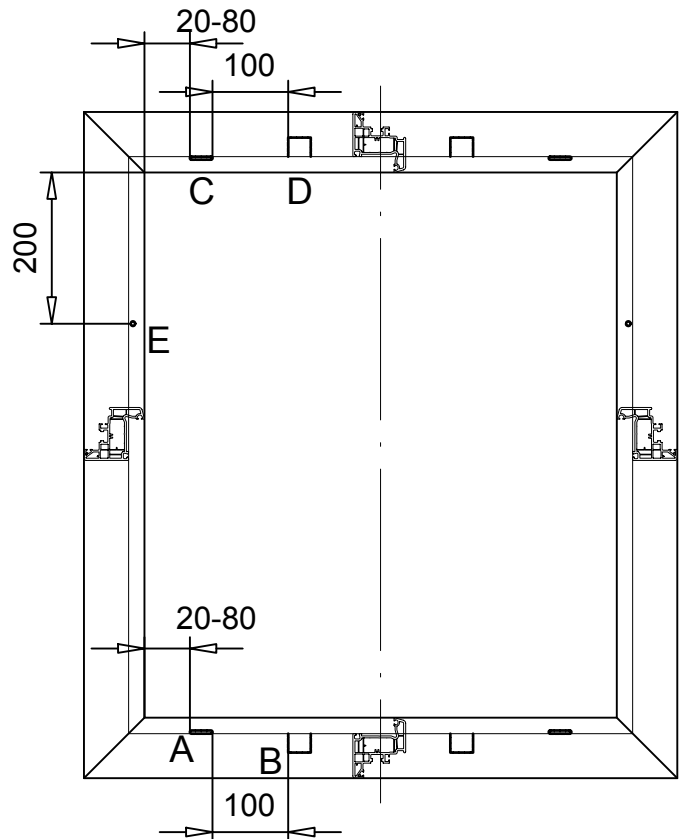
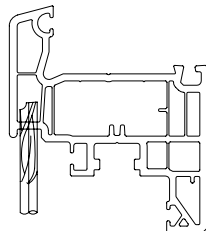

Der Abstand zwischen Fräsung A und B muss mindestens 100mm betragen.

Belüftung: \varnothing 5mm oder \varnothing 6mm
 Entwässerung / Druckausgleich: 5mmx30mm , 6mmx30mm oder \varnothing 8mm } je nach BAZ

Flügelgröße		Anzahl Fräs- und Bohrungen				
		A	B	C	D	E
für Flügel aller Beanspruchungsgruppen	≤ 600mm	2	1 mittig	2	1 mittig	2
	600mm - 1450mm	2	2	2	2	2
	1450mm - 2000mm	3	2	2	2	2
	≥ 2000mm	3	3	2	2	2

Die Vorkammerbelüftung muß so angelegt sein, dass alle Vorkammern die der Bewitterungsseite ausgesetzt werden, geöffnet sind.